

SONY®



PlayStation®5 Pro

Safety Guide

Sicherheitsanleitung / Guida alla sicurezza

Guide de sécurité / Guía de seguridad

Contents

Health and Safety	4
Remove and attach covers	7
Install an M.2 SSD	8
Attach or remove the disc drive	10
Replace the coin battery	12
Use and handling	13
Specifications	15
Compliance information.....	16
Copyright and trademarks	18

Health and Safety

Before using this product, carefully read this manual and retain it for future reference. Parents and guardians of children should read this manual and make sure that children follow all safety precautions.

This product has been designed with the highest concern for safety. However, any electrical device, if used improperly, has the potential for causing fire, electrical shock or personal injury. Observe all warnings, precautions, and instructions. Stop use and disconnect the AC power cord immediately if the product functions in an abnormal manner, produces unusual sounds or smells or becomes too hot to touch.

WARNING

ELECTRICAL SHOCK

To avoid electrical shock, do not open the enclosure. Refer servicing to qualified personnel only.

LASER (Only when the console has a disc drive installed)



This appliance is classified as a CLASS 1 LASER product under IEC60825-1:2014.
CONSUMER LASER PRODUCT
EN 50689:2021

Caution

Use of controls or adjustments or performance of procedures other than those specified herein may result in hazardous radiation exposure.

The use of optical instruments with this product will increase eye hazard.

MOVING FAN BLADES

Keep body parts away from fan blades.



SEIZURES INDUCED BY LIGHT STIMULATION (PHOTOSENSITIVE EPILEPSY)

If you have an epileptic condition or have had seizures, consult your doctor prior to using this console.

Some individuals are sensitive to flashing or flickering lights or geometric shapes and patterns, may have an undetected epileptic condition and may experience epileptic seizures when playing videogames or watching video content.

DISCONTINUE USE IMMEDIATELY and consult your doctor if you experience any of the following health problems or symptoms when exposed to flashing or flickering lights or other light stimulation whilst playing video games or watching video content: eye soreness, altered vision, migraine, muscle twitching, convulsion or other involuntary movements, blackout, loss of awareness, confusion, or disorientation.

In addition to the above, DISCONTINUE USE IMMEDIATELY when you experience any of the following symptoms: headache, dizziness, nausea, fatigue, similar symptoms to motion sickness, or discomfort or pain in any body part such as eyes, ears, hands, arms, or feet whilst playing. If the condition persists, **seek medical attention.**

RADIO WAVES

Radio waves may affect electronic equipment or medical devices (for example, pacemakers), which may cause malfunctions and possible injuries.

- If you use a pacemaker or other medical device, consult your doctor or the manufacturer of your medical device before using the wireless networking feature (Bluetooth® and wireless LAN).
- Do not use the wireless networking feature in the following locations:
 - Areas where wireless network use is prohibited, such as in hospitals. Abide by medical institution regulations when using the console on their premises.
 - Areas near fire alarms, automatic doors and other types of automated equipment.

MAGNETS AND MEDICAL DEVICES

These products have magnets which may interfere with pacemakers, defibrillators and programmable shunt valves or other medical devices. Do not place these products close to such medical devices or persons who use such medical devices. Consult your doctor before using these products if you use such medical devices.

VOLUME LEVEL

Permanent hearing loss may occur if headsets or headphones are used at high volume.

Set the volume to a safe level. Over time, increasingly loud audio may start to sound normal but can actually be damaging your hearing. If you experience ringing, discomfort in your ears or muffled speech, stop listening and have your hearing checked. The louder the volume, the sooner your hearing could be affected.

To protect your hearing:

- Limit the amount of time you use the headset or headphones at high volume.
- Avoid raising the volume to block out noisy surroundings.
- Lower the volume if you can't hear people speaking near you.

LITHIUM BATTERIES



WARNING: This console contains a lithium button / coin cell battery.

- The battery is hazardous. New or used batteries should be kept out of reach of children.

- If swallowed or placed inside any part of the body the lithium button cell battery can cause severe or fatal injuries in 2 hours or less. Do not ingest battery, Chemical Burn Hazard.
- If you think the battery may have been swallowed or placed inside any part of the body, you must seek immediate medical attention.

Do not handle damaged or leaking lithium-ion batteries. If the internal battery fluid leaks, stop using the product immediately and contact technical support for assistance. If the fluid gets on to your clothes, skin or into your eyes, immediately rinse the affected area with clean water and consult your doctor. The battery fluid can cause blindness.

The controller contains a lithium-ion rechargeable battery.

Do not allow the battery to come into contact with fire or subject it to extreme temperatures such as in direct sunlight, in a vehicle exposed to the sun or near a heat source. Never attempt to open, crush, heat, or set fire to the controller or the battery. Do not leave the battery charging for a prolonged period of time when the controller is not in use.

YOUNG CHILDREN INJURIES

Keep the product out of the reach of young children. Young children may swallow small parts, pull on cables and cause the console or the controller to fall, or wrap the cables around themselves, which may inflict injury or cause an accident or a malfunction.

NEVER DISASSEMBLE OR MODIFY THE PRODUCT OR ACCESSORIES

There is a risk of fire, electric shock, or injury.



Precautions

Use of the AC power cord

Stop use, unplug the AC power cord from the electricity supply and disconnect any other cables immediately if the device functions in an abnormal manner, produces unusual sounds or smells or becomes too hot to touch.

Well-lit area

Use in a well-lit area and keep a safe distance from the TV screen.

Taking breaks

- Avoid prolonged continuous use of this product. Generally we recommend that you take 15-minute breaks for every hour of play.
- Avoid playing when you are tired or need sleep.
- Stop using the console immediately if you begin to feel tired or if you experience discomfort or pain in your hands or arms while operating the controller. If the condition persists, consult a doctor.
- If you experience any of the following health problems, discontinue use of the console immediately. If symptoms persist, consult a doctor.
 - Dizziness, nausea, fatigue or symptoms similar to motion sickness
 - Discomfort or pain in a part of the body, such as eyes, ears, hands or arms

Vibration function

- If the controller is sitting on a flat surface, the vibration of the controller during gameplay may cause it to fall, leading to injury or malfunction.
- Do not use the vibration or trigger effect function if you have any ailment or injury to body parts such as the bones, joints, or muscles of the hand or arm or that may be affected by this vibration function. To disable the features, select **Settings** > **Accessories** from the home screen.

Static shock

When using a headset or headphones in particularly dry air conditions, you may sometimes experience a small and quick (static) shock on your ears. This is a result of static electricity accumulated in the body, and is not a malfunction of your headset or headphones. This effect could be reduced by wearing clothes made from materials that do not easily generate static shock.

Moisture condensation

If the console is brought directly from a cold location to a warm one, moisture may condense inside the console. Should this occur, the console may not operate properly. In this case, turn off and unplug the console until the moisture evaporates (this may take several hours). If the console still does not operate properly, contact the appropriate PlayStation® customer service helpline which can be found within the guarantee section.

High temperature message

If the console becomes too hot, you will see a notification message on your screen. Continued use while the message displays may lead to the console becoming non-operational. If you see the message, turn off the console and wait until it cools down. After the console cools down, move it to a well-ventilated location that is not subject to high temperatures. Check to make sure the console vents are not blocked, and if you installed an M.2 SSD to the console, be sure that the heat-dissipation parts haven't detached from the M.2 SSD. See "Install an M.2 SSD" (page 8) for more information on heat-dissipation parts.

Motion sensor

When using the motion sensor function of the controller, be cautious of the following points. If the controller hits a person or object, it may cause accidental injury or damage.

- Before using the motion sensor function, make sure you have enough space to move around.
- Firmly grip the controller to prevent it from slipping out of your grasp and causing damage or injury.
- If using a controller that is connected to the PS5® console with a USB cable, make sure there is enough space for the cable so that the cable will not hit a person or object.

Light bar

Do not stare at the light bar on the controller when it is blinking. Stop using the controller immediately if you experience any discomfort or pain.

Health and Safety

Liquid, dust, smoke, steam, and heat

- Always ensure the product and its connectors are free of liquid, excess dust and small particles.
- Do not leave the product in the following areas during use, storage, or transportation.
 - Areas exposed to smoke or steam
 - Areas with high humidity, dust, or cigarette smoke
 - Areas near heating appliances, areas exposed to direct sunlight, or areas that retain heat

AC power cord and cables

- Do not use the cord or cables if they are damaged or modified.
- Do not use a power cord other than the included AC power cord. The AC power cord is designed specifically for use with this console only, and should not be used with other electrical devices.
- Do not touch the plug or connector with wet hands.
- Do not walk on the cord or cables or pinch them, particularly at plugs, receptacles, connectors and where they exit from the console.
- Do not expose the cord or cables to heat or place them near heating appliances.
- Do not place heavy items on the cord or cables.
- Do not pull or bend the cord or cables with excessive force.
- Do not connect the AC power cord to a voltage transformer or inverter. Connecting the cord to a voltage transformer for overseas travel or an inverter for use in a vehicle may cause it to heat up in the console and may cause burns or a malfunction.
- Before connecting or plugging in the AC power cord, check that there is no dust or small particles in or on the plug or connectors or the AC IN connector on the console.
- Unplug the cord and cables if you want to clean or move your console or do not intend to use it for an extended period of time. When disconnecting, hold the cord by the plug and pull straight out of the socket. Never pull by the cord and do not pull out at an angle.

Set up and handling

- Do not use the console in a closed cabinet or other locations where heat may build up. Doing so may cause the console to overheat and may lead to fire, injury or malfunction.
- Do not touch product during an electrical storm.
- Do not expose the console, accessories or battery to high temperatures, high humidity or direct sunlight during operation, transportation and storage.
- Do not place the console or accessories on surfaces that are unstable, tilted or subject to vibration.
- Use the included horizontal stand feet to set the console in the horizontal position. If you do not use the feet and set the console in a position other than instructed, there is a risk of injury, damage, or malfunction. For instructions on attaching the feet, please see the Quick Start Guide. To set the console in the vertical position, you'll need to use the vertical stand.

- When setting up or carrying the console, be careful to securely hold the main body of the console. Do not hold, carry, or lift the console by only the cover; doing so could cause the cover to detach and the console to fall, leading to potential injury or damage.
- Do not move the console or adjust its position when the power indicator is lit or blinking. Data may be lost or corrupted, or the console may be damaged.
- Do not stand on or put objects on the console, and do not stack the console with other devices.
- Do not place the console and connected accessories on the floor or in a place where they may cause someone to trip or stumble.
- Do not touch the connectors of the console or accessories.
- Do not allow bodily contact with the console or air from the console vents for an extended period of time while in use. Extended contact under these conditions may cause low-temperature burns.
- The console should be installed and operated with a minimum distance of 20 cm away from your body.
- Do not use the product near water.
- Do not move or change the position of the console with a disc inserted. The vibration may result in scratching of the disc or the console.

Power off

- Do not turn off the console while data is being saved on or loaded from the SSD or USB drives.
- Do not remove the AC power cord from the electricity supply until the power indicator has turned off. If you disconnect the AC power cord while the power indicator is lit or blinking, data may be lost or corrupted, or the console may be damaged.

Use of the cover

Do not use the console without the cover. Doing so may cause fire, electrical shock, or malfunction. Do not remove the cover of the console immediately after use. The main unit of your PS5 console may still be hot immediately after use, and continued handling with the cover off may cause burns. If you need to remove the cover, turn off your PS5 console, unplug the AC power cord and cables, and wait for it to cool down.

Compatibility

Controllers intended for use with PlayStation®, PlayStation®2, and PlayStation®3 consoles, such as the analogue controllers (DUALSHOCK® and DUALSHOCK®2) and the DUALSHOCK®3 wireless controller, are not compatible with the PS5 console. The DUALSHOCK®4 wireless controller is compatible with PlayStation®4 format software on the PS5 console, but not with PS5 format software on the PS5 console.

Safe use for children

Parents are encouraged to monitor children in online activities to ensure safe and responsible internet usage. Refer to [playstation.com/safety](https://www.playstation.com/safety) for further details.

Remove and attach covers

Remove the covers when performing maintenance on your console, or when installing an M.2 SSD or disc drive.

Safety warnings

Before removing or attaching the covers, please read the following safety precautions.

⚠ Caution

- Keep out of reach of young children. Young children may swallow small parts which may inflict injury.
- After you have turned off your PS5 console and unplugged the AC power cord and cables, wait for your console to cool down before removing and attaching the covers. The main unit of your PS5 console may still be hot immediately after use, and continued handling of your console may cause burns.
- Be careful not to pinch your fingers in the gaps between parts, and not to hurt your hands and fingers on the corner of parts.
- When turning on your console, make sure the covers are installed correctly. If the covers are not installed correctly, it may cause the main unit to overheat.

Remove and attach covers

Place your console on a soft cloth spread over a flat surface before removing or attaching the covers.

- Each cover has different shapes. To ensure you attach the cover in the correct position, use the Δ / Σ \circ / \times / \square marks on the inside of the cover as a guide (see illustration on the right).
- * This mark may be \circ depending on the model.
- All covers can be removed and attached in the same way.

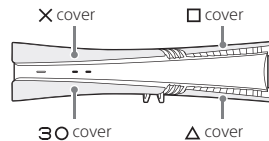

- 1 Go to the control centre and select **Power** ψ > **Turn Off PS5**.
The screen goes blank, the power indicator flashes white, and then turns off.
- 2 Remove the AC power cord and cables, and then wait for the PS5 console to cool down.
The main unit of your console is hot immediately after use.
- 3 Place the console with the bottom facing up and the front side facing you, and then remove the feet.
- 4 Remove the cover.
Slightly lift the cover away from the console to detach its clips and remove it.

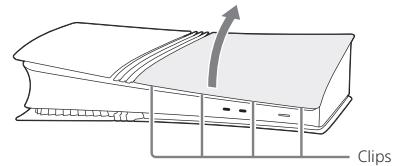

- 5 Attach the cover.
Align the cover's clips with the corresponding holes on the console and push in until you hear a "click".

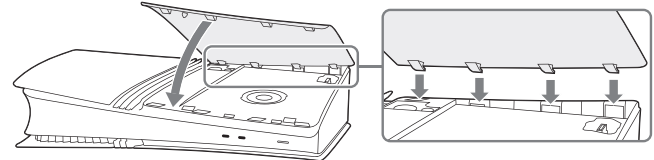

- 6 Attach the feet, connect the AC power cord and cables, and then turn on the power.

Install an M.2 SSD

M.2 SSD is storage that uses flash memory. Install a commercially available M.2 SSD in your PS5 console for more storage for your game and app data.

Types of M.2 SSD

You can use an M.2 SSD with the following specifications:

Interface	PCI-Express Gen4x4 supported M.2 NVMe SSD (Key M)
Storage	250 GB - 8 TB
Supported sizes	2230, 2242, 2260, 2280, 22110
Size including heat-dissipation mechanism	Width: up to 25 mm Length: 30/42/60/80/110 mm Thickness: up to 11.25 mm (up to 8.0 mm from above the board, up to 2.45 mm from below the board)

Notices

- Both single-sided devices and double-sided devices are supported.
- M.2 SATA SSD is not supported.
- Allocation of host memory to HMB (Host Memory Buffer) supported devices is not supported.
- Carefully review drive specifications prior to purchase and contact the vendor or manufacturer if you need further information. SIE cannot guarantee that all M.2 SSD devices meeting the specifications above will work with your console and assumes no responsibility for the selection, performance or use of third-party products.

About M.2 SSD heat-dissipation

The M.2 SSD that can be used with this device has a fast transfer speed and is therefore subject to reaching high temperatures. If the M.2 SSD does not include a heat-dissipation mechanism, attach a heat conductor, such as a heat sink, a heat transfer sheet, or both. For information on how to attach the heat conductor, refer to its manual. If you use your device without heat-dissipation parts, or the heat-dissipation parts come off during use, the M.2 SSD may overheat, and continued use may cause operation failure.

Install or remove an M.2 SSD

Safety warnings

Before installing or removing an M.2 SSD, please read the following safety precautions.

⚠ Caution

- Keep out of reach of young children. Young children may swallow small parts which may inflict injury.
- When turning on your console, make sure the cover and expansion slot cover are installed correctly. If the cover and expansion slot cover are not installed correctly, it may cause the main unit to overheat.

Notices

- Before proceeding with the installing or removing process, touch a metal-grounded object to remove any static electricity from your body. Failure to do so may cause damage to an M.2 SSD or PS5 console. In particular, an M.2 SSD uses parts sensitive to static electricity, so please use caution.
- Do not touch the terminal of an M.2 SSD or your PS5 console's expansion connector.
- When attaching or removing screws, use a screwdriver that matches the sizes of the screws. If the sizes do not match, the screw may become stripped.
- Be careful not to drop small parts such as screws and spacers in the main unit of your PS5 console. If small parts do fall in the main unit, do not turn on the power, and instead consult the support website (page 19).

Install an M.2 SSD

Place your console on a soft cloth spread over a flat surface before installing the M.2 SSD.

1 Remove the Δ cover (page 7).

For safety warnings or details about removing or attaching covers, see "Remove and attach covers".

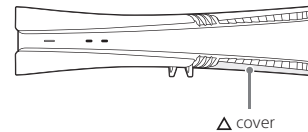

- 2 Remove the screw from the expansion slot cover and then remove the cover.

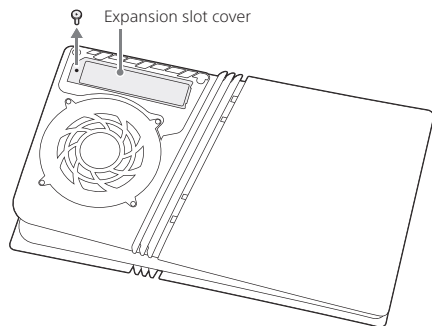

- 3 Remove the screw and spacer, and then adjust the spacer to the size of the M.2 SSD.

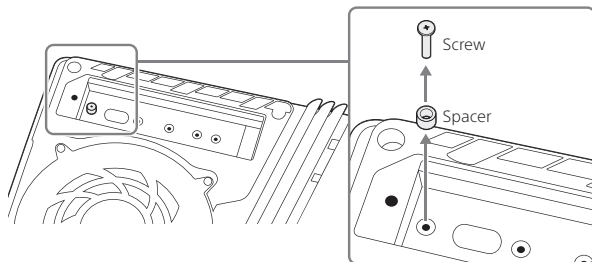

- 4 Holding the edge of the M.2 SSD, align it with the notch on the expansion connector. Tilt the M.2 SSD diagonally upward, and firmly insert it all the way into the expansion connector.
The following shows an M.2 SSD with a heat sink and heat transfer sheet attached.

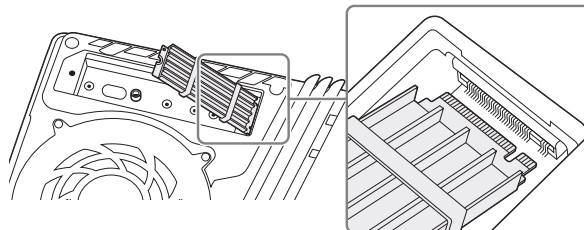

- 5 Tilt the M.2 SSD down and fasten it with the screw.

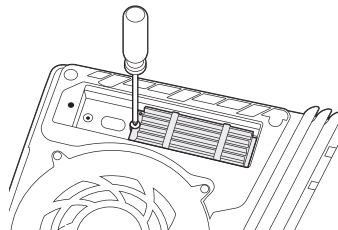

- 6 Attach the expansion slot cover and fasten the screw.

- 7 Attach the Δ cover (page 7).

- 8 Attach the feet, connect the AC power cord and cables, and then turn on the power.

If you're using the M.2 SSD on your console for the first time, the formatting guide appears when your PS5 console turns on. Follow the on-screen instructions and format the M.2 SSD.

- Consult our support website if you lose parts such as the expansion slot cover, screws, and spacers (page 19).
- For information about how to save your game data on M.2 SSD storage and the types of data you can save, see the User's Guide (page 19).

Remove an M.2 SSD

Place your console on a soft cloth spread over a flat surface. You can then remove the M.2 SSD.

- 1 Remove the Δ cover (page 7).
- 2 Remove the screw from the expansion slot cover, and then remove the cover.
- 3 Remove the fastened M.2 SSD screw.
- 4 Slightly lift up the M.2 SSD, and then hold the edge and pull diagonally upward.
- 5 Fasten the screw back on the spacer.
- 6 Attach the expansion slot cover and fasten the screw.
- 7 Attach the Δ cover (page 7).

Attach or remove the disc drive

Attach a disc drive (sold separately) to play disc-based games, Blu-ray™ discs and DVDs.

Safety warnings

Before attaching or removing the disc drive, please read the following safety precautions.

Notices

- Before attaching or removing the disc drive, touch a metal-grounded object to remove any static electricity from your body. Failure to do so may cause damage to the disc drive or PS5 console.
- Do not touch the terminal of your disc drive or your PS5 console's corresponding terminal.

Attach the disc drive

Place your console on a soft cloth spread over a flat surface before attaching your disc drive.

1 Remove the **30** cover (page 7).

For safety warnings or details about removing or attaching covers, see "Remove and attach covers".

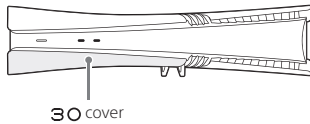

2 Align the disc drive's clips with the 2 holes (marked with ∇), and then firmly push in until you hear a "click".

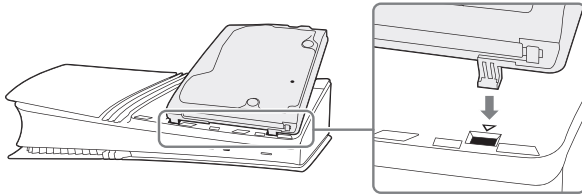

3 Attach the **30** cover (page 7).

Make sure to attach the cover for consoles with the disc drive installed.

4 Attach the feet (long), connect the AC power cord and cables, and then turn on the power.

Make sure to attach the feet for consoles with the disc drive installed.

Remove the disc drive

Place your console on a soft cloth spread over a flat surface before removing your disc drive.

1 Remove the **30** cover (page 7).

For safety warnings or details about removing or attaching covers, see "Remove and attach covers".

2 Use your finger to lift up the concave part of the disc drive and remove it.

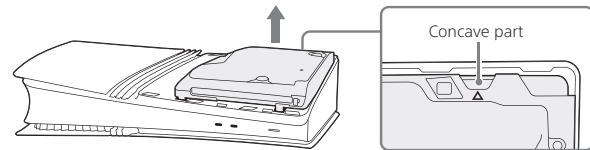

3 Attach the **30** cover (page 7).

Make sure to attach the cover for consoles without a disc drive installed.

4 Attach the feet (short), connect the AC power cord and cables, and then turn on the power.

Make sure to attach the feet for consoles without a disc drive installed.

Replace the coin battery

This product contains a coin battery. If your console's time and date desynchronizes, there is a chance that you will need to replace your battery.

Safety warnings

Before replacing the coin battery, please read the following safety precautions.

⚠ Warning

- Replace the coin battery out of the reach of young children. Young children may swallow the coin battery or other small parts. DEATH or serious injury can occur if ingested. In the event that a child swallows the coin battery, immediately seek medical attention.
- If the battery compartment does not close securely, stop using the product and keep it away from children.
- Risk of explosion if the battery is replaced by an incorrect type. Dispose of properly.
- Do not disassemble, modify subject to excessive heat, recharge, or short circuit the battery. Doing so may result in leakage, explosion, heat, or fire.

Notices

- Before replacing the coin battery, touch a metal-grounded object to remove any static electricity from your body. Failure to do so may cause damage to the console.
- Do not touch the terminals and connectors of your console.
- When attaching or removing screws, use a screwdriver that matches the sizes of the screws. If the sizes do not match, the screw may become stripped.
- Be careful not to drop small parts such as screws and spacers in the main unit of your PS5 console. If small parts do fall in the main unit, do not turn on the power, and instead consult the support website (page 19).

Replace the coin battery

Place your console on a soft cloth spread over a flat surface before replacing the coin battery.

1 Remove the **BO** cover (page 7).

For safety warnings or details about removing or attaching covers, see "Remove and attach covers".

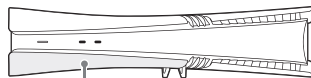

BO cover

2 Loosen the battery cover's screw, then remove the battery cover.

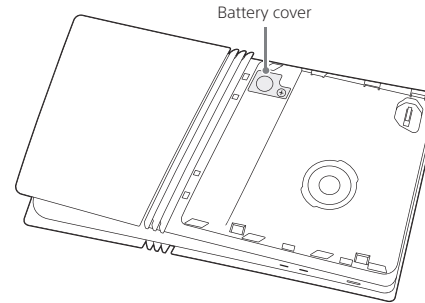

3 Remove the old coin battery.

If using a flat-head screwdriver or other metallic object to remove the battery, make sure to apply electrical tape to the screwdriver head. Failure to do so may cause a short-circuit.

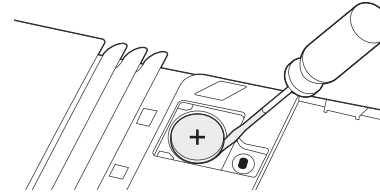

4 Insert the new battery with the (+) facing upwards.

Please use a commercially available CR2032 lithium coin battery. Pay attention to battery terminals when inserting it.

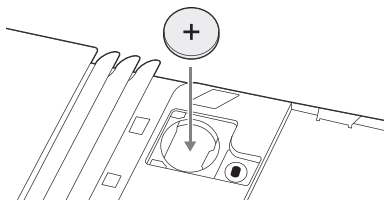

5 Attach the battery cover and tighten the screw.

6 Attach the cover (page 7).

7 Attach the feet, connect the AC power cord and cables, and then turn on the power.

8 Set the time and date.

The time and date settings on your console reset after replacing the coin battery. To reconfigure your time and date settings, from the home screen, select **Settings**  > **System** > **Date and Time**.

- Follow local regulations when disposing of the old coin battery.
- Consult our support website if you lose parts such as the battery cover (page 19).

Use and handling

Never disassemble or modify the console or accessories

Use the console and accessories according to the instructions in the product documentation. No authorisation for the analysis or modification of the console or accessories, or the analysis and use of its circuit configurations, is provided. Unauthorised modification of the console or accessories will void your warranty. There are no user serviceable components inside the console. Additionally, there is a risk of electrical shock and, when a disc drive is attached, exposure to laser radiation.

Network

- An internet connection is required to connect to a network.
- You are responsible for internet service fees. For details, refer to the information provided in your service contract or contact your internet service provider.
- Use only an Ethernet cable compatible with 10BASE-T, 100BASE-TX or 1000BASE-T networks. Do not use a cord for a standard residential telephone line or cables of types other than those mentioned here. Using the wrong type of cord or cable can cause more electrical current than necessary to flow through the LAN port, which may lead to heat build-up, fire or malfunction.

Wireless networking feature

- The frequencies used by the wireless networking feature of the product are the 2.4 GHz (WLAN, Bluetooth®)/5 GHz (WLAN)/6 GHz (WLAN) ranges. The 2.4 GHz range of radio waves is shared by various devices. The product has been designed to minimise the effect of other devices using the same range. However, in some cases, interference from other devices may reduce the connection speed, shorten the signal range, or cause the connection to be terminated unexpectedly.
- When using the console scan function to select a wireless LAN access point, access points that are not intended for public use may be displayed. Only connect to an access point that you are authorised to use, or one that is available through a public wireless LAN or hotspot service.

Handling the controller

- Charge in an environment where the temperature range is between 10 °C and 30 °C. Charging may not be as effective when performed in other environments.
- The battery has a limited lifespan. Battery duration will gradually decrease with repeated usage and age. Battery life also varies depending on the storage method, usage state, environment and other factors.
- When the controller is not used for an extended period of time, it is recommended that you fully charge it at least once a year in order to maintain battery functionality.

Use and handling

Care instructions

For safety reasons, before cleaning the console or connected accessories, disconnect the AC power cord from the electricity supply.

Exterior surfaces (plastic cover of console and controller)

- Wipe down with a soft, dry cloth.
- To prevent the surface of your console or peripherals from changing colour and quality, follow the guidelines below.
 - Do not spray with or apply insecticides or volatile substances, including paint thinner, benzene, or alcohol. Do not wipe with chemically treated cloths.
 - Do not rest or store your controller or headset on top of your console.

Vents

Do not block any vents. To maintain good ventilation, follow the guidelines below:

- Place the console at least 10 cm away from a wall surface.
- Do not place on a carpet or rug with long fibres.
- Do not place in a narrow or cramped space.
- Do not cover with cloth.
- Do not allow dust to build up on the vents. Use a cleaning tool such as a handheld vacuum cleaner to remove dust buildup.
It is also recommended to remove the covers, and then use a handheld vacuum cleaner to remove the dust trapped underneath. For details on covers, see “Remove and attach covers” (page 7).

Ports/connectors

Do not use ports/connectors on the console if they are dirty. They may not conduct electricity properly. When they are dirty, wipe them with a dry cloth.

Disc handling (Only when the console has a disc drive installed)

Note on compatibility

Some media may have region or territorial restrictions and may not work with your console. See media packaging for details.

Handling

Fingerprints, dust, dirt or scratches on the disc can distort the picture or reduce sound quality. Please note the following.

- Do not touch the disc surface when handling a disc.
- Do not stick paper or tape onto discs and do not write on discs.

Storage

- Do not expose discs to high temperatures, high humidity or direct sunlight.
- When discs will not be used for an extended period of time, store them in their cases. Stacking uncased discs or storing them at an angle can cause them to warp.

Cleaning method

- Clean discs with a soft cloth, lightly wiping from the centre outwards.
- Do not use solvents, record cleaners, anti-static spray or other chemicals as these can damage the discs.

End of life product recycling

The products are made of many materials that may be recycled. Follow local regulations when disposing of the products.

Specifications

Design and specifications are subject to change without notice. Depending on the software version in use, the console may operate differently than described in this manual.

PlayStation®5 Pro console

Main Processor	Single-chip custom processor CPU: x86-64-AMD Ryzen™ “Zen2”, 8 cores/16 threads GPU: 16.7 TFLOPS, AMD Radeon™ RDNA-based graphics engine
Memory	GDDR6 16 GB DDR5 2 GB
Storage	2 TB Custom SSD ^{*1}
Input/output ^{*2}	USB Type-A port (SuperSpeed USB 10Gbps) ×2 USB Type-C® port (Hi-Speed USB) USB Type-C® port (SuperSpeed USB 10Gbps) M.2 SSD expansion connector (Key M) Disc drive port
Networking	Ethernet (10BASE-T, 100BASE-TX, 1000BASE-T) IEEE 802.11 a/b/g/n/ac/ax/be Bluetooth® 5.1
AV output	HDMI™ OUT port ^{*3}
Electrical rating	220–240 V ~ 1.9 A 50/60 Hz
Maximum rated power	390 W
External dimensions (excluding projecting parts)	Approx. 388 × 89 × 216 mm (width × height × depth)
Mass	Approx. 3.1 kg
Operating temperature	5 °C to 35 °C

*1 A portion of the SSD capacity is reserved for use in connection with console administration, maintenance and additional options. As a result, the availability of SSD capacity may vary.

*2 Usability of all connected devices is not guaranteed.

*3 Use the included HDMI cable.

Battery type	CR2032
Contact information for battery	BASICEL, Hangzhou Powerpack Battery Co., Ltd RM 1307, Block A, Shipping Mansion, Shangcheng District, Hangzhou, China
	DBV, Double Best Corporation Limited 5F, No. 37 Ln. 221 Gangqian Rd. Neihu Dist, Taipei City 114, Taiwan
	Sony Interactive Entertainment Inc. 1-7-1 Konan, Minato-ku, Tokyo 108-0075 Japan

DualSense® wireless controller

Input power rating	5 V \Rightarrow 1 500 mA
Battery type	Built-in lithium-ion battery
Battery voltage	3.65 V \Rightarrow
Battery capacity	1 560 mAh
Mass	Approx. 280 g
Operating temperature	5 °C to 35 °C

Disc drive (Only when the console has a disc drive installed)

Playable discs	PlayStation®5 format Ultra HD Blu-ray™ *1 Supported PlayStation®4 format Blu-ray™ *2 Ultra HD Blu-ray™ BD-ROM BD-R BD-RE ³ DVD-ROM DVD+R/RW DVD-R/RW AVCHD
Optical drive (read-only)	BD-ROM (66 GB/100 GB) ~10×CAV BD-ROM (25 GB/50 GB) ~8×CAV BD-R/RE (25 GB/50 GB) ~8×CAV DVD ~3.2×CLV
Laser	Type: Semiconductor, continuous BD Wavelength: 395-415 nm Power: Max. 1 mW DVD Wavelength: 640-675 nm Power: Max. 1 mW

*1 PlayStation® format software, PlayStation®2 format software, and PlayStation®3 format software cannot be played from a disc.

*2 Some functionalities available on PS4® may be absent when played on PS5. Your PS5 may need to be updated to the latest system software. Internet connection required.

*3 Playback of BD-RE ver. 1.0 discs is not supported.

System software

Use of this PlayStation®5 console means acceptance of Sony Interactive Entertainment Inc.'s system software licence agreement. Refer to doc.dl.playstation.net/doc/ps5-eula/ for further details.

If you cannot update over the internet, you can also use a game disc or USB drive. For details, visit playstation.com/system-software.

By updating the system software of the PS5 console, you can enjoy additional features, improved usability, and enhanced security. Always update to the latest version.

Compliance information



This equipment has been tested and found to comply with the limits set out in the EU RE Directive and UK RE Regulation. Only use cables that are either a) supplied with the equipment, b) official PlayStation accessories or c) less than 3 metres in length. This product has been manufactured by or on behalf of Sony Interactive Entertainment Inc., 1-7-1 Konan Minato-ku Tokyo, 108-0075 Japan.

Imported into the United Kingdom and distributed by Sony Interactive Entertainment Europe Limited, 10 Great Marlborough Street, London, W1F 7LP, United Kingdom.

Inquiries related to product compliance in the UK should be sent to the manufacturer's authorised representative, Sony Europe B.V., The Heights, Brooklands, Weybridge, Surrey KT13 0XW, United Kingdom.

Imported into Europe and distributed by (except the UK): Sony Interactive Entertainment Deutschland GmbH / Sony Interactive Entertainment Polska Sp. z o.o. / Sony Interactive Entertainment Italia S.p.A. / Sony Interactive Entertainment Benelux B.V. / Sony Interactive Entertainment France S.A. / Sony Interactive Entertainment España S.A. - Zeughofstrasse 1, 10997 Berlin, Germany.

Sony Interactive Entertainment Ireland Limited, 2nd Floor, 2/3 Rogers Lane, Dublin 2, Ireland.

Inquiries related to product compliance in the EU should be sent to the manufacturer's authorised representative, Sony Belgium, bijkantoor van Sony Europe B.V., Da Vincilaan 7-D1, 1930 Zaventem, Belgium.

FOR CUSTOMERS IN THE UNITED KINGDOM

A moulded plug complying with BS1363 is fitted to this equipment for your safety and convenience. Should the fuse in the plug supplied need to be replaced, a 5AMP fuse approved by ASTA or BSI to BS1362, (i.e., marked with ⚡ or ⚡ mark) must be used. If the plug supplied with this equipment has a detachable fuse cover, be sure to attach the fuse cover after you change the fuse. Never use the plug without the fuse cover. If you should lose the fuse cover, please contact your nearest Sony service station.

RE Directive "Informal DoC" statement

Hereby, Sony Interactive Entertainment Inc., declares that this product is in compliance with the essential requirements and other relevant provisions of Directive 2014/53/EU. For details, please access the following URL: <https://compliance.sony.eu>

UK RE Regulation "Informal DoC" statement

Hereby, Sony Interactive Entertainment Inc., declares that this product is in compliance with the relevant statutory requirements. For details, please access the following URL: <https://compliance.sony.co.uk>

UK Product Security and Telecommunications Infrastructure Act 2022 – Part 1 Informal Statement of Compliance

Hereby, Sony Interactive Entertainment Inc., declares that this product complies with the applicable security requirements in Schedule 1 of the Product Security and Telecommunications Infrastructure (Security Requirements for Relevant Connectable Products) Regulations 2023. For full details including the minimum length of time for which security updates for this product will be provided, please access the following URL: <https://compliance.sony.co.uk>

This radio equipment is intended to be used with the approved version(s) of software that are indicated in the EU/UK Declaration of Conformity. The software loaded on this radio equipment is verified to comply with the essential requirements of the Directive 2014/53/EU and Regulation S.I. 2017 No.1206. The software version can be found via: **Select Settings**  **> System > System Software > Console Information.**

Wireless frequency band and maximum output power:

- Bluetooth® 2.4 GHz: less than 10 mW
- WLAN 2.4 GHz: less than 100 mW
- WLAN 5 GHz: W52/W53/W56: less than 100 mW, W58: less than 25 mW
- WLAN 6 GHz: less than 100mW

This radio equipment was evaluated as receiver category 1 defined in EN 300 440 V2.1.1. The following restrictions of use apply in the countries listed in the table below

	AT	BE	BG	CY	CZ
	DE	DK	EE	ES	FI
	FR	UK	GR	HR	HU
	IE	IT	LT	LU	LV
	MT	NL	PL	PT	RO
	SE	SI	SK	CH	TR
	IS	LI	NO	AL	BA
	MK	MD	RS	ME	
	UK(NI)		Kosovo		

Operation in the 5150-5350 MHz band is restricted to indoor use only. Installations in road vehicles, trains and aircraft are not permitted for 5250-5350 MHz band.

Product Ecodesign

For resource and energy efficiency information related to the EU Ecodesign requirements of the Regulation (EU) No 801/2013 and also the European Union Self-Regulatory Initiative to further improve the energy efficiency of Games Consoles (recognised under COM(2015) 178 final report of the European Commission), visit the following URL: playstation.com/Ecodesign

For resource and energy efficiency information related to The Ecodesign for Energy-Related Products and Energy Information (amendment) (EU Exit) Regulations 2019 visit the following URL: playstation.com/Ecodesign

Disposal of waste electrical equipment and batteries (applicable in the European Union and other countries with separate collection systems)

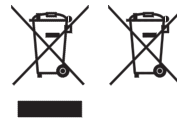

Where you see this symbol on any of our electrical products, battery or on the packaging it indicates that the relevant electrical product or battery provided with this product shall not be treated as household waste in EU, UK, Türkiye or other country with a separate waste collection system available.

To ensure correct waste treatment, please dispose of the relevant electrical product or battery via an authorised collection facility, in accordance with any applicable laws or requirements. In some countries waste electrical products may also be disposed of free of charge via retailers when buying a new product of the same type. Furthermore, within the UK and EU, larger retailers may accept small waste electronic products free of charge – check service availability with your retailer.

Where a product has an incorporated battery for safety, performance or data integrity reasons, the battery included should be replaced by qualified service staff only. At end-of-life, hand over the product at the appropriate collection point for the correct treatment. For all other batteries, please view the section on how to remove the battery from the product safely. Hand the battery over to the appropriate collection point for the recycling of waste batteries.



By ensuring that the product or battery is disposed of correctly, you will help prevent potentially negative consequences for the environment and human health which could be caused by inappropriate waste handling.

In so doing, you will help to conserve natural resources and improve standards of environmental protection in treatment and disposal of electrical waste.

The above symbol may be used on certain batteries in combination with a chemical symbol, for example, the chemical symbol for lead (Pb) is added if the battery contains more than 0.004% lead.

For more detailed information about recycling of this product or battery, please contact your authorised collection facility, your household waste disposal service or your retailer.

Copyright and trademarks

“”, “PlayStation”, “”, “PS5”, “PS4”, “DualSense”, “DUALSHOCK” and “PlayStation Shapes Logo” are registered trademarks or trademarks of Sony Interactive Entertainment Inc.

“SONY” and “” are registered trademarks or trademarks of Sony Group Corporation.

AMD Radeon and AMD Ryzen are trademarks of Advanced Micro Devices, Inc.

The Bluetooth® word mark and logos are registered trademarks owned by Bluetooth SIG, Inc. and any use of such marks by Sony Interactive Entertainment Inc. is under license. Other trademarks and trade names are those of their respective owners.

“Blu-ray Disc™”, “Blu-ray™” and “Ultra HD Blu-ray™” are trademarks of the Blu-ray Disc Association.

The terms HDMI, HDMI High-Definition Multimedia Interface, HDMI Trade dress and the HDMI Logos are trademarks or registered trademarks of HDMI Licensing Administrator, Inc.

The SuperSpeed USB 10Gbps Trident logo is a registered trademark of USB Implementers Forum, Inc. USB Type-C® and USB-C® are registered trademarks of USB Implementers Forum.

All other trademarks are the property of their respective owners.

Quick Start Guide

Learn how to set up your PS5 console and how to use basic functions in the included Quick Start Guide.

User's Guide

Find out about everything your PS5 console can do. Learn how to configure settings and how to use each function. To see the User's Guide, you'll need an internet connection.

From your PS5 console's home screen, go to **Settings** ⚙️ > **Guide & Tips, Health and Safety, and Other Information** > **Guide and Tips** > **User's Guide**.

Customer Support Website

Find online support information such as step by step troubleshooting and frequently asked questions by visiting playstation.com/help.



The information contained in this manual is subject to change without notice.

The commercial use or rental of this product is prohibited.

Inhalt

Gesundheit und Sicherheit	22
Cover entfernen und anbringen.....	26
M.2-SSD installieren.....	27
Disc-Laufwerk anschließen oder entfernen	30
Austausch der Knopfzelle	31
Umgang mit dem Gerät.....	33
Technische Daten.....	35
Compliance-Informationen.....	36
Copyright und Markenzeichen	38

Gesundheit und Sicherheit

Bevor Sie dieses Produkt in Betrieb nehmen, lesen Sie das Handbuch bitte sorgfältig durch und bewahren Sie es gut auf. Erziehungsberechtigte sollten sich dieses Handbuch durchlesen und sicherstellen, dass Kinder alle Sicherheitshinweise befolgen. Dieses Produkt wurde unter Beachtung aller Sicherheitsvorkehrungen entwickelt. Bei unsachgemäßer Verwendung können elektrische Geräte jedoch möglicherweise Feuer, Stromschläge oder Verletzungen verursachen. Beachten Sie alle Warnhinweise, Vorsichtsmaßnahmen und Anweisungen. Wenn das Produkt nicht mehr normal funktioniert, wenn Sie ungewöhnliche Geräusche oder Gerüche daran wahrnehmen oder wenn es so heiß wird, dass Sie es nicht mehr berühren können, verwenden Sie das Produkt nicht weiter und trennen Sie umgehend das Netzkabel.

WARNUNG **STROMSCHLÄGE**

Um elektrische Schläge zu vermeiden, dürfen Sie das Gehäuse nicht öffnen. Überlassen Sie Wartungsarbeiten nur qualifiziertem Fachpersonal.

LASER (nur für Konsolen mit installiertem Disc-Laufwerk)



Bei diesem Gerät handelt es sich um ein Laser-Produkt der Klasse 1 entsprechend der Norm IEC60825-1:2014.
LASERPRODUKT FÜR ENDKUNDEN
EN 50689:2021

Vorsicht

Die Bedienung oder Verwendung oder der Betrieb des Geräts kann, insofern diese Vorgänge von den hier genau beschriebenen abweichen, dazu führen, dass Sie einer gefährlichen Strahlung ausgesetzt werden.

Die Verwendung optischer Instrumente zusammen mit diesem Produkt stellt ein Gesundheitsrisiko für die Augen dar.

LAUFENDE LÜFTERFLÜGEL

Alle Körperteile von Lüfterflügeln fernhalten.



ANFÄLLE DURCH LICHTREIZE (LICHTEMPFLINDLICHE EPILEPSIE)

Wenn Sie an Epilepsie leiden oder epileptische Anfälle hatten, **konsultieren Sie Ihren Arzt, bevor Sie diese Konsole verwenden.**

Manche Personen die empfindlich auf Blinken oder Lichtflackern oder geometrische Formen und Muster reagieren, leiden möglicherweise an einer nicht diagnostizierten Epilepsie und können durch Videospiele oder Videoinhalte epileptische Anfälle erleiden.

BEENDEN SIE DIE VERWENDUNG DER KONSOLE und konsultieren Sie Ihren Arzt, wenn eines der folgenden Gesundheitsprobleme oder Symptome bei Blinken oder Lichtflackern oder anderen Lichtstimulation beim Spielen von Videospiele oder beim Ansehen von Videoinhalten erleben: Augenschmerzen, Sehstörungen, Migräne, Muskelzucken, Krämpfe oder andere unwillkürliche Bewegungen, Ohnmacht, Bewusstlosigkeit, Verwirrung oder Sorgenfreiheit.

BEENDEN SIE AUßERDEM DIE VERWENDUNG SOFORT, wenn beim Spielen eines der folgenden Symptome auftritt: Kopfschmerzen, Schwindel, Übelkeit, Müdigkeit, Symptome, die Bewegungskrankheit ähneln, Beschwerden und Schmerzen in Augen, Ohren, Hände, Arme, Füße oder anderen Körperteilen. Wenn die Symptome weiterhin bestehen, **suchen Sie bitte einen Arzt auf.**

FUNKWELLEN

Funkwellen können elektronische Geräte oder medizintechnische Geräte (z. B. Herzschrittmacher) beeinträchtigen, was zu Funktionsstörungen und Verletzungen führen kann.

- Wenn Sie einen Herzschrittmacher oder ein anderes medizintechnisches Gerät verwenden, wenden Sie sich an Ihren Arzt oder den Hersteller des Geräts, bevor Sie die drahtlosen Netzwerkfunktionen (Bluetooth® und WLAN) verwenden.
- Die drahtlosen Netzwerkfunktionen sollten an den folgenden Orten nicht verwendet werden:
 - Bereiche, in denen die Verwendung von drahtlosen Netzwerken verboten ist, z. B. in Krankenhäusern. Befolgen Sie die Vorschriften medizinischer Einrichtungen, wenn Sie die Konsole in deren Räumlichkeiten verwenden.
 - Bereiche in der Nähe von Feueralarmen, automatischen Türen und anderen automatischen Anlagen.

MAGNETE UND GERÄTE

Diese Produkte verfügen über Magnete, die Herzschrittmacher, Defibrillatoren, programmierbare Shunt-Ventile und andere Medizinprodukte stören können. Bringen Sie diese Produkte nicht in die Nähe solcher Medizinprodukte oder von Personen, die solche Medizinprodukte verwenden. Wenden Sie sich vor der Verwendung dieser Produkte an Ihren Arzt, wenn Sie solche Medizinprodukte verwenden.

LAUTSTÄRKE

Die Verwendung des Headsets oder der Kopfhörer mit hoher Lautstärke kann zu dauerhaftem Hörverlust führen. Stellen Sie die Lautstärke auf ein sicheres Level ein. Laute Geräusche können sich im Laufe der Zeit normal anhören, schädigen dabei jedoch Ihr Gehör. Falls Sie ein Klingeln oder Beschwerden in Ihren Ohren bemerken oder Stimmen nur noch gedämpft wahrnehmen, lassen Sie Ihr Gehör umgehend überprüfen. Je höher die Lautstärke, desto schneller kann Ihr Gehör geschädigt werden. So schützen Sie Ihr Gehör:

- Beschränken Sie die Zeit, in der Sie Headsets oder Kopfhörer bei hoher Lautstärke benutzen.
- Vermeiden Sie es, die Lautstärke zu erhöhen, um laute Außengeräusche auszublenzen.
- Senken Sie die Lautstärke, falls Sie Gespräche in Ihrer Nähe nicht mehr hören.

LITHIUM-IONEN-AKKU

	<p>WARNUNG: Diese Konsole enthält einen eingebauten Lithium-Ionen-Akku.</p> <ul style="list-style-type: none"> • Der Akku ist gefährlich. Neue oder gebrauchte Akkus dürfen nicht in Reichweite von Kindern aufbewahrt werden. • Wenn der Akku verschluckt wird oder sich in irgendeinem Teil des Körpers befindet, kann er innerhalb von 2 Stunden oder weniger schwere oder tödliche Verletzungen verursachen. Akku nicht verschlucken. Gefahr chemischer Verbrennungen. • Wenn Sie glauben, dass der Akku verschluckt wurde oder sich in irgendeinem Körperteil befindet, müssen Sie sofort einen Arzt aufsuchen.
---	--

Fassen Sie keine beschädigten oder auslaufenden Lithium-Ionen-Akkus an. Wenn aus dem Akku Flüssigkeit austritt, stellen Sie die Verwendung des Produkts sofort ein und wenden Sie sich an den technischen Support. Wenn die Flüssigkeit mit Ihrer Kleidung, Ihrer Haut oder Ihren Augen in Berührung kommt, wischen Sie die betroffene Stelle sofort mit sauberem Wasser ab und wenden Sie sich an einen Arzt. Die Flüssigkeit aus dem Akku kann zu Blindheit führen.

Der Controller enthält einen wiederaufladbaren Lithium-Ionen-Akku.

Der Akku darf weder in der Nähe von Feuer (z. B. nahe an Hitzequellen) noch an Orten mit extrem hohen Temperaturen aufbewahrt werden (z. B. direkte Sonneneinstrahlung im Auto). Weder Controller noch Akku dürfen geöffnet, zerquetscht, erhitzt oder verbrannt werden. Der Akku darf nach der vollständigen Aufladung nicht mit der Ladequelle verbunden bleiben, wenn der Controller nicht verwendet wird.

VERLETZUNGEN VON KLEINKINDERN

Bewahren Sie das Produkt außerhalb der Reichweite von Kleinkindern auf. Kleinkinder können Kleinteile verschlucken, an den Kabeln ziehen, wodurch die Konsole oder der Controller herunterfallen kann, oder sich in den Kabeln verwickeln, wodurch es zu Verletzungen, Unfällen und Fehlfunktionen kommen kann.

ZERLEGEN ODER MODIFIZIEREN SIE DAS PRODUKT ODER DAS ZUBEHÖR AUF KEINEN FALL

Es besteht Brandgefahr, die Gefahr eines elektrischen Schlags und Verletzungsgefahr.

Hinweise

Verwendung des Netzkabels

Wenn das Gerät nicht mehr normal funktioniert, wenn Sie ungewöhnliche Geräusche oder Gerüche daran wahrnehmen oder wenn es so heiß wird, dass Sie es nicht mehr berühren können, verwenden Sie das Produkt nicht weiter, trennen Sie das Netzkabel umgehend vom Stromnetz und lösen Sie alle anderen Kabel.

Gut ausgeleuchteter Bereich

Verwenden Sie das Gerät in einem gut ausgeleuchteten Bereich, und halten Sie einen Sicherheitsabstand zum Fernseh Bildschirm ein.

Einlegen von Pausen

- Vermeiden Sie eine längere Nutzung dieses Produkts. Allgemein wird empfohlen, beim Spielen stündlich eine Pause von 15 Minuten zu machen.
- Sie sollten nicht spielen, wenn Sie müde sind oder Schlaf benötigen.
- Beenden Sie die Verwendung der Konsole, sobald Sie müde werden oder wenn Sie während der Verwendung des Controllers Unwohlsein oder Schmerzen in Ihren Händen oder Armen verspüren. Wenn die Symptome weiterhin bestehen, suchen Sie bitte einen Arzt auf.
- Wenn eines der folgenden Symptome auftritt, stellen Sie die Verwendung der Konsole sofort ein. Wenn die Symptome weiterhin bestehen, suchen Sie bitte einen Arzt auf.
 - Schwindel, Übelkeit, Erschöpfung oder Symptome, die denen von Bewegungskrankheit ähneln
 - Unwohlsein oder Schmerzen in einem bestimmten Körperteil, wie zum Beispiel Augen, Ohren, Hände oder Arme

Vibrationsfunktion

- Wenn der Controller auf einer ebenen Fläche liegt, kann er durch die Vibrationsfunktion des Controllers während des Spiels herunterfallen, was zu Verletzungen oder Fehlfunktionen führen kann.
- Verwenden Sie die Vibrations- oder Trigger-Effekt-Funktion nicht, wenn Sie Beschwerden oder Verletzungen an Körperteilen wie Knochen, Gelenken oder Muskeln der Hände oder Arme haben, die durch diese Vibrationsfunktion beeinträchtigt werden könnten. Um die Funktionen zu deaktivieren, wählen Sie auf dem Home-Bildschirm **Einstellungen** ⚙️ > **Zubehör** aus.

Statische Entladung

Beim Verwenden des Headsets oder der Kopfhörer bei sehr trockener Luft entsteht manchmal eine statische Entladung an den Ohren. Der Grund dafür liegt in der statischen Elektrizität, die sich im Körper ansammelt. Die Entladung stellt keine Fehlfunktion des Headsets oder der Kopfhörer dar. Dieser Effekt kann durch das Tragen von Kleidung aus Materialien reduziert werden, die nicht so leicht statische Entladungen verursachen.

Feuchtigkeitskondensation

Wenn die Konsole direkt von einem kalten an einen warmen Ort gebracht wird, kann sich in der Konsole Feuchtigkeit bilden. In diesen Fall ist die Funktion der Konsole möglicherweise beeinträchtigt. Schalten Sie in diesem Fall die Konsole aus und ziehen Sie den Netzstecker, bis die Feuchtigkeit verdunstet ist (dies kann mehrere Stunden dauern). Wenn die Konsole weiterhin nicht ordnungsgemäß funktioniert, wenden Sie sich an die jeweilige Kundenservice-Hotline von PlayStation®. Die entsprechende Nummer finden Sie im Garantieheft.

Meldung bei hoher Temperatur

Wenn sich die Konsole zu sehr erhitzt, wird auf dem Bildschirm eine Mitteilung angezeigt. Wenn die Mitteilung weiterhin angezeigt wird, kann dies dazu führen, dass die Konsole nicht mehr funktioniert. Wenn Sie Mitteilung sehen, schalten Sie die Konsole aus und warten Sie, bis sie sich abgekühlt hat. Nachdem die Konsole abgekühlt ist, sollte sie an einem gut belüfteten Ort platziert werden, der keinen hohen Temperaturen ausgesetzt ist. Vergewissern Sie sich, dass die Belüftung der Konsole nicht blockiert ist. Falls Sie eine M.2-SSD in der Konsole installiert haben, vergewissern Sie sich, dass sich die Kühlkörper Teile nicht von der M.2-SSD gelöst haben. Weitere Informationen zu Kühlkörperteilen finden Sie unter "M.2-SSD installieren" (Seite 27).

Bewegungssensor

Beachten Sie bei der Verwendung der Bewegungssensor-Funktion des Wireless-Controllers die folgenden Punkte. Wenn der Controller auf eine Person oder einen Gegenstand prallt, kann er Verletzungen oder Schäden verursachen.

- Stellen Sie vor der Verwendung der Bewegungssensor-Funktion sicher, dass Sie genug Platz haben, um sich zu bewegen.
- Halten Sie den Controller gut fest, damit er Ihnen nicht aus der Hand rutschen und Schäden oder Verletzungen verursachen kann.

- Wenn Sie einen Controller verwenden, der über ein USB-Kabel mit der PS5®-Konsole verbunden ist, stellen Sie sicher, dass genügend Platz für das Kabel vorhanden ist, damit es keine Gefahr für Personen oder Gegenstände darstellt.

Leuchteiste

Blicken Sie nicht direkt in die Leuchteiste auf dem Controller, wenn er blinkt. Stellen Sie bei Beschwerden oder Schmerzen die Verwendung des Controllers sofort ein.

Flüssigkeit, Staub, Rauch, Dampf und Hitze

- Sorgen Sie dafür, dass das Produkt und seine Anschlüsse stets trocken, staubfrei und sauber sind.
- Lassen Sie das Produkt während der Verwendung, der Aufbewahrung und des Transports nicht in den folgenden Bereichen.
 - Bereiche, die Rauch oder Dampf ausgesetzt sind
 - Bereiche mit hoher Luftfeuchtigkeit, Staub oder Zigarettenrauch
 - Bereiche in der Nähe von Heizungen, mit direkter Sonneneinstrahlung und Wärmestau

Netzkabel und Kabel

- Verwenden Sie das Netzkabel oder die Kabel nicht, wenn sie beschädigt sind oder modifiziert wurden.
- Verwenden Sie nur das mitgelieferte Netzkabel. Das Netzkabel wurde speziell für die Verwendung mit dieser Konsole entwickelt und darf nicht mit anderen elektrischen Geräten verwendet werden.
- Berühren Sie die Stecker oder Anschlüsse nicht mit nassen Händen.
- Stellen Sie sich nicht auf das Netzkabel oder die Kabel und klemmen Sie diese nicht ab, insbesondere nicht an Steckern, Verlängerungskabeln, Anschlüssen und an den Stellen, an denen sie aus der Konsole austreten.
- Setzen Sie das Netzkabel oder die Kabel keiner Hitze aus und platzieren Sie sie nicht in der Nähe von Heizgeräten.
- Legen Sie keine schweren Gegenstände auf das Netzkabel oder die Kabel.
- Ziehen und biegen Sie das Netzkabel oder die Kabel nicht mit übermäßiger Kraft.
- Schließen Sie das Netzkabel nicht an einen Spannungswandler oder Wechselrichter an. Das Verbinden des Netzkabels mit einem Spannungswandler für Auslandsreisen oder einem Wechselrichter zur Verwendung in einem Fahrzeug verursacht möglicherweise, dass sich die Konsole erhitzt und kann zu Verbrennungen und Fehlfunktionen führen.
- Bevor Sie das Netzkabel verbinden oder einstecken, sollten Sie sich vergewissern, dass sich an den Steckern des Netzkabels oder dem AC IN-Anschluss der Konsole kein Staub und keine Fremdkörper befinden.
- Stecken Sie die Konsole aus, wenn Sie sie reinigen, bewegen oder längere Zeit nicht verwenden. Fassen Sie das Netzkabel beim Trennen am Stecker an und ziehen Sie es gerade aus der Steckdose heraus. Ziehen Sie niemals am Kabel und ziehen Sie es nicht schräg heraus.

Einrichtung und Handhabung

- Verwenden Sie die Konsole nicht in einem geschlossenen Schrank oder an anderen Orten, an denen sich Hitze aufbauen kann. Dies kann zu einer Überhitzung der Konsole und dadurch zu Feuer, Verletzungen oder Fehlfunktionen führen.
- Berühren Sie das Produkt nicht bei einem Gewitter.
- Setzen Sie die Konsole, das Zubehör oder den Akku beim Betrieb, Transport und der Lagerung keinen hohen Temperaturen, hoher Luftfeuchtigkeit und keiner direkten Sonneneinstrahlung aus.
- Stellen Sie die Konsole oder das Zubehör nicht auf Oberflächen auf, die instabil, geneigt oder Vibrationen ausgesetzt sind.
- Verwenden Sie die im Lieferumfang enthaltenen horizontalen Standfüße, um die Konsole in der horizontalen Position aufzustellen. Wenn Sie die Standfüße nicht verwenden und die Konsole anders als in den Anweisungen angegeben aufstellen, kann dies zu Verletzungen, Schäden oder Fehlfunktionen führen. Anweisungen zur Montage der Standfüße finden Sie in der Kurzanleitung. Wenn Sie Ihre PS5-Konsole in der vertikalen Position aufstellen möchten, müssen Sie den vertikalen Standfuß verwenden.
- Achten Sie beim Aufstellen oder Tragen der Konsole darauf, dass das Hauptgehäuse der Konsole sicher gehalten wird. Halten, tragen oder heben Sie die Konsole nicht nur an der Abdeckung; dadurch könnte sich die Abdeckung lösen und die Konsole herunterfallen, was zu Verletzungen oder Schäden führen kann.
- Bewegen Sie die Konsole nicht und passen Sie ihre Position nicht an, wenn die Power-Kontrollleuchte leuchtet oder blinkt. Daten können verloren gehen oder beschädigt werden und die Konsole kann beschädigt werden.
- Treten Sie nicht auf die Konsole und stellen Sie keine Gegenstände darauf oder stapeln Sie sie mit anderen Geräten.
- Platzieren Sie die Konsole und das angeschlossene Zubehör nicht auf dem Boden oder an einem Ort, an denen jemand darüber stolpern könnte.
- Berühren Sie die Anschlüsse der Konsole und des Zubehörs nicht.
- Vermeiden Sie bei der Verwendung der Konsole Körperkontakt mit der Konsole oder der Luft aus der Lüftung der Konsole über einen längeren Zeitraum. Andernfalls kann es zu leichten Verbrennungen kommen.
- Die Konsole sollte mindestens 20 cm von Ihrem Körper entfernt aufgestellt und bedient werden.
- Verwenden Sie das Produkt nicht in der Nähe von Wasser.
- Bewegen Sie die Konsole nicht und passen Sie ihre Position nicht an, wenn eine Disc eingelegt ist. Die Vibration kann dazu führen, dass die Disc oder die Konsole Kratzer bekommt.

Ausschalten

- Schalten Sie die Konsole nicht aus, wenn Daten auf dem SSD- oder USB-Laufwerk gespeichert oder von dort geladen werden.
- Trennen Sie das Netzkabel erst von der Stromversorgung, wenn sich die Power-Kontrollleuchte ausgeschaltet hat. Wenn Sie das Netzkabel trennen, während die Power-Kontrollleuchte leuchtet oder blinkt, können Daten verloren gehen oder beschädigt werden und die Konsole kann beschädigt werden und die Konsole kann beschädigt werden.

Verwendung der Cover

Benutzen Sie die Konsole nicht ohne Cover, andernfalls besteht Brand- und Elektroschockgefahr und es kann zu Fehlfunktionen kommen. Entfernen Sie bitte nicht die Cover der Konsole direkt nach ihrem Gebrauch. Die Haupteinheit der PS5-Konsole kann nach dem Gebrauch noch erwärmt sein und fortdauernde Handhabung ohne Cover kann zu Verbrennungen führen. Wenn Sie die Cover entfernen müssen, schalten Sie bitte die PS5-Konsole aus, ziehen Sie das Netzkabel sowie alle weiteren Kabel und warten Sie, bis die Konsole abkühlt.

Kompatibilität

Controller, die für die Verwendung mit den Konsolen PlayStation®, PlayStation®2 und PlayStation®3 gedacht sind, beispielsweise die analogen Controller (DUALSHOCK® und DUALSHOCK®2) oder der DUALSHOCK®3 Wireless-Controller, sind nicht mit der PS5-Konsole kompatibel. Der DUALSHOCK®4 Wireless-Controller ist mit der auf der PS5-Konsole mit Software im PlayStation®4-Format kompatibel, allerdings nicht mit Software im PS5-Format.

Sichere Verwendung für Kinder

Wir empfehlen, dass Kinder bei Online-Aktivitäten von Erziehungsberechtigten überwacht werden, um eine sichere und verantwortungsvolle Internetnutzung zu gewährleisten. Genauere Informationen finden sich unter [playstation.com/safety](https://www.playstation.com/safety).

Cover entfernen und anbringen

Entfernen Sie die Cover, wenn Sie Wartungsarbeiten an Ihrer Konsole durchführen oder eine M.2-SSD oder ein Disc-Laufwerk installieren.

Sicherheitshinweis

Bevor Sie die Cover abnehmen oder anbringen, lesen Sie bitte die folgenden Sicherheitshinweise.

Vorsicht

- Außerhalb der Reichweite von kleinen Kindern aufbewahren. Kleine Kinder können Kleinteile verschlucken, was zu Verletzungen führen kann.
- Nachdem du die PS5-Konsole ausgeschaltet und das Netzkabel sowie andere Kabel abgezogen hast, warte, bis die Konsole abgekühlt ist, bevor du die Cover entfernst und anbringst. Die Haupteinheit deiner PS5-Konsole kann direkt nach der Verwendung noch heiß sein, sodass die Bedienung der Konsole Verbrennungen verursachen kann.
- Drücken Sie Ihre Finger bitte nicht in die Spalten zwischen Teilen oder verletzen Sie Ihre Hände und Finger bitte nicht an den Ecken von Teilen.
- Stellen Sie vor dem Einschalten Ihrer Konsole bitte sicher, dass die Cover ordnungsgemäß installiert sind. Sind diese nicht ordnungsgemäß installiert, kann dies zu Überhitzung der Haupteinheit führen.

Cover entfernen und anbringen

Legen Sie Ihre Konsole auf ein weiches Tuch auf einer flachen Oberfläche, bevor Sie die Cover entfernen oder anbringen.

- Jedes Cover hat unterschiedliche Formen. Um sicherzustellen, dass Sie das Cover in der richtigen Position anbringen, verwenden Sie die Markierungen Δ / \circ / \times / \square auf der Innenseite der Cover als Orientierung (siehe Abbildung rechts).

* Je nach Modell lautet diese Kennzeichnung möglicherweise \circ .

- Alle Cover können auf die gleiche Weise entfernt und angebracht werden.

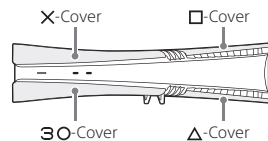

- 1 Navigieren Sie zum Control Center und wählen Sie **Ein-/Ausschalten** ψ > **PS5 ausschalten**.

Der Bildschirm geht aus, die Power-Kontrollleuchte leuchtet weiß auf und geht schließlich ebenfalls aus.

- 2 Ziehen Sie das Netzkabel sowie alle weiteren Kabel und warten Sie, bis die PS5-Konsole abkühlt.

Die Haupteinheit Ihrer Konsole ist nach dem Gebrauch weiter erhitzt.

- 3 Legen Sie die Konsole mit der Unterseite nach oben und der Vorderseite zu Ihnen hin ab, und entfernen Sie anschließend die Füße.

- 4 Entfernen Sie das Cover.

Heben Sie das Cover leicht von der Konsole ab, um die Clips zu lösen und entfernen Sie das Cover.

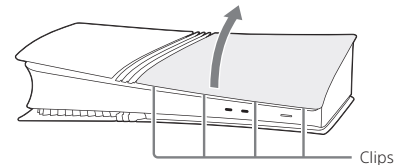

- 5 Bringen Sie des Covers an.

Richten Sie die Clips des Covers an den entsprechenden Löchern an der Konsole aus und drücken Sie sie hinein, bis Sie ein Klickgeräusch hören.

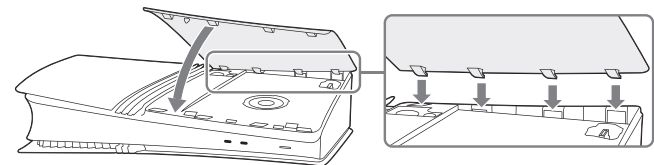

- 6 Bringen Sie die Füße an, schließen Sie das Netzkabel und die Kabel an, und schalten Sie die Konsole ein.

M.2-SSD installieren

Der M.2-SSD-Speicher macht von Flash-Speicher Gebrauch. Für einen erweiterten Speicher für Ihre Spiele oder Apps können Sie eine im Handel erhältliche M.2-SSD in Ihrer PS5-Konsole installieren.

M.2-SSD-Typen

Sie können eine M.2-SSD mit den folgenden Spezifikationen verwenden:

Schnittstelle	PCI-Express Gen4x4 unterstützte M.2-NVMe-SSD (Key M)
Speicherplatz	250 GB bis 8 TB
Unterstützte Größen	2230, 2242, 2260, 2280, 22110
Größe schließt Wärmeableitungsmechanismus ein.	Weite: bis zu 25 mm Länge: 30/42/60/80/110 mm Dicke: bis zu 11,25 mm (bis zu 8,0 mm von oberhalb des Boards, bis zu 2,45 mm von unterhalb des Boards)

Anmerkung

- Es werden sowohl einseitige als auch zweiseitige Geräte unterstützt.
- M.2-SATA-SSD wird nicht unterstützt.
- Bereitstellung vom Host-Speicher an HMB (Host-Memory-Buffer)-unterstützte Geräte wird nicht unterstützt.
- Bitte informieren Sie sich vor einem Kauf über die Treiberspezifikationen und kontaktieren Sie den Händler oder Hersteller, falls Sie weitere Informationen benötigen. SIE garantiert nicht dafür, dass sämtliche M.2-SSD-Geräte, die die oben genannten Spezifikationen erfüllen, mit Ihrer Konsole kompatibel sind und übernimmt keine Verantwortung für die Auswahl, Performance und den Gebrauch von Produkten Dritter.

Über die M.2-SSD-Wärmeableitung

Die M.2-SSD, die mit diesem Gerät verwendet werden kann, hat eine hohe Übertragungsgeschwindigkeit und ist daher hohen Temperaturen ausgesetzt. Wenn die M.2-SSD keinen Kühlkörpermechanismus umfasst, befestigen Sie einen Wärmeleiter, z. B. einen Kühlkörper, eine wärmeableitende Folie oder beides. Informationen zum Anbringen des Wärmeleiters finden Sie im dazugehörigen Handbuch. Wenn Sie das Gerät ohne Kühlkörperteile verwenden oder sich die Kühlkörperteile während des Betriebs lösen, kann die M.2-SSD überhitzen und bei fortwährendem Betrieb dazu führen, dass die PS5-Konsole nicht mehr funktioniert.

M.2-SSD installieren oder entfernen

Sicherheitshinweis

Bevor Sie eine M.2-SSD installieren oder entfernen, lesen Sie bitte die folgenden Sicherheitsvorkehrungen.

 **Vorsicht**

- Außerhalb der Reichweite von kleinen Kindern aufbewahren. Kleine Kinder können Kleinteile verschlucken, was zu Verletzungen führen kann.
- Stellen Sie vor dem Einschalten Ihrer Konsole bitte sicher, dass die Abdeckung sowie die Erweiterungssteckplatz-Abdeckung ordnungsgemäß installiert sind. Sind diese nicht ordnungsgemäß installiert, kann dies zu Überhitzung der Haupteinheit führen.

Anmerkung

- Bevor Sie mit dem Installieren oder Entfernen fortfahren, sollten Sie ein metallenes Objekt berühren, um sämtliche statische Ladungen aus Ihrem Körper zu leiten. Anderenfalls kann es zu Schäden an der M.2-SSD oder der PS5-Konsole kommen. Besonders die M.2-SSD macht von Teilen Gebrauch, die anfällig für statische Ladungen sind, also handhaben Sie diese bitte mit Vorsicht.
- Bitte nicht die Klemme der M.2-SSD oder den Erweiterungsanschluss Ihrer PS5-Konsole berühren.
- Benutzen Sie beim Anbringen oder Entfernen von Schrauben einen Schraubenzieher, der zur Größe der Schrauben passt. Passen die Größen nicht zueinander, können die Schrauben verschleißen.
- Achten Sie darauf, keine Kleinteile wie Schrauben und Abstandshalter in die Haupteinheit der PS5-Konsole fallen zu lassen. Sollten Kleinteile hineinfallen, schalten Sie die Konsole nicht an und ziehen Sie stattdessen die Webseite des Supports zurate (Seite 39).

M.2-SSD installieren

M.2-SSD installieren

Platzieren Sie die Konsole vor der Installation der M.2-SSD auf eine weiche Unterlage auf einer flachen Oberfläche.

1 Entfernen Sie das Δ -Cover (Seite 26).

Sicherheitshinweise oder Details zum Entfernen oder Anbringen von Cover finden Sie unter "Cover entfernen und anbringen".

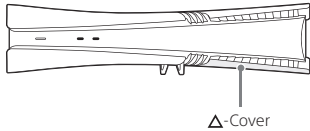

2 Entfernen Sie die Schraube der Erweiterungssteckplatz-Abdeckung und entfernen Sie die Abdeckung.

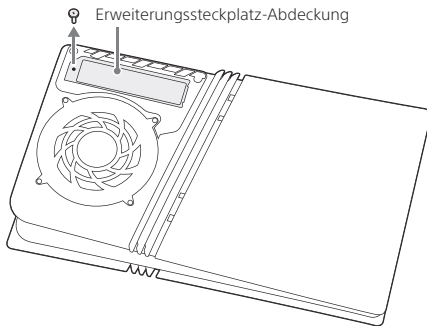

3 Entfernen Sie die Schraube und den Abstandshalter und justieren Sie den Abstandshalter auf die Größe der M.2-SSD.

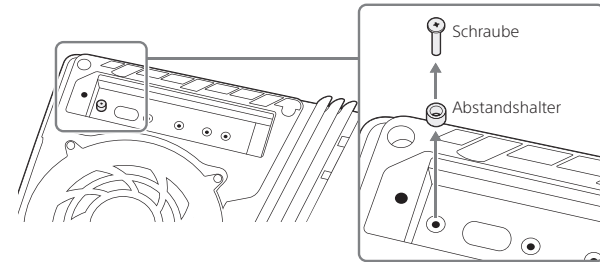

4 Halten Sie die M.2-SSD am Rand fest und richten Sie sie an der Kerbe des Erweiterungsanschlusses aus. Neigen Sie die M.2-SSD diagonal aufwärts und lassen sie deutlich bis zum Anschlag in den Erweiterungsanschluss einrasten.

Die folgende Abbildung zeigt eine M.2-SSD mit angebrachtem Kühlkörper und Wärmeleitblech.

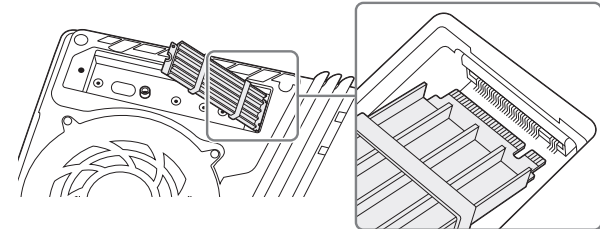

- 5 Kippen Sie die M.2-SSD nach unten und befestigen Sie sie mit Schrauben.

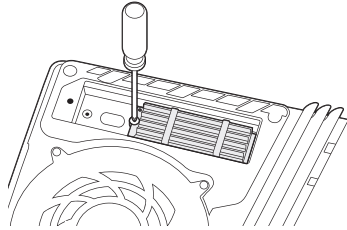

- 6 Bringen Sie die Abdeckung des Erweiterungsports an und ziehen Sie die Schraube anschließend fest.

- 7 Bringen Sie das Δ -Cover an (Seite 26).

- 8 Bringen Sie die Füße an, schließen Sie das Netzkabel und die Kabel an, und schalten Sie die Konsole ein.

Wenn du zum ersten Mal eine M.2-SSD in der Konsole verwendest, blendet ein Formatierungsleitfaden ein, wenn deine PS5-Konsole hochfährt. Folgen Sie den Anweisungen auf dem Bildschirm und formatieren Sie die M.2-SSD.

- Ziehen Sie die Webseite unseres Supports zurate, sollten Ihnen Teile wie Erweiterungssteckplatz-Abdeckungen, Schrauben oder Abstandhalter abhandeln kommen (Seite 39).
- Informationen zum Speichern Ihrer Spieldaten auf einem M.2-SSD-Speicher und zu den Arten von Daten, die Sie speichern können, finden Sie im Benutzerhandbuch (Seite 39).

M.2-SSD entfernen

Platzieren Sie die Konsole auf einer weichen Unterlage auf einer flachen Oberfläche. Nun können Sie die M.2-SSD entfernen.

- 1 Entfernen Sie das Δ -Cover (Seite 26).
- 2 Entfernen Sie die Schraube von der Abdeckung des Erweiterungsports und entfernen Sie anschließend die Abdeckung.
- 3 Entfernen Sie die befestigte M.2-SSD-Schraube.
- 4 Heben Sie die M.2-SSD vorsichtig an und halten Sie sie an den Rändern fest. Ziehen Sie dann diagonal nach oben.
- 5 Ziehen Sie die Schraube wieder am Abstandhalter fest.
- 6 Bringen Sie die Abdeckung des Erweiterungsports an und ziehen Sie die Schraube anschließend fest.
- 7 Bringen Sie das Δ -Cover an (Seite 26).

Disc-Laufwerk anschließen oder entfernen

Schließen ein Disc-Laufwerk (separat erhältlich) an, um Disc-basierte Spiele, Blu-ray™ Discs und DVDs wiederzugeben.

Sicherheitshinweis

Bevor Sie das Disc-Laufwerk anschließen oder entfernen, lesen Sie bitte die folgenden Sicherheitsvorkehrungen.

Anmerkung

- Bevor Sie das Disc-Laufwerk befestigen oder entfernen, berühren Sie ein geerdetes Objekt, um statische Elektrizität aus dem Körper zu leiten. Andernfalls kann es zu Schäden am Disc-Laufwerk oder der PS5-Konsole kommen.
- Berühren Sie nicht den Anschluss Ihres Disc-Laufwerks oder den entsprechenden Anschluss Ihrer PS5-Konsole.

Disc-Laufwerk anschließen

Legen Sie die PS5-Konsole auf ein weiches Tuch auf einer ebenen Oberfläche, bevor Sie Ihr Disc-Laufwerk anbringen.

1 Entfernen Sie das -Cover (Seite 26).

Sicherheitshinweise oder Details zum Entfernen oder Anbringen von Abdeckungen finden Sie unter "Cover entfernen und anbringen".

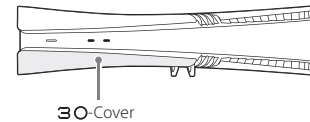

2 Richten Sie die Clips des Disc-Laufwerks an den beiden Löchern aus (mit markiert) und drücken Sie sie anschließend fest hinein, bis Sie ein Klickgeräusch hören.

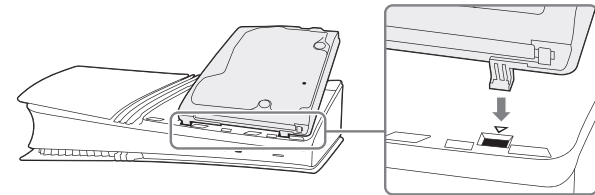

3 Bringen Sie das -Cover an (Seite 26).

Achten Sie darauf, das Cover der Konsole anzubringen, nachdem Sie das Disc-Laufwerk installiert haben.

4 Bringen Sie die Füße (lang) an, schließen Sie das Netzkabel und die Kabel an, und schalten Sie die Konsole ein.

Stellen Sie sicher, dass Sie die Füße der Konsole anbringen, nachdem Sie das Disc-Laufwerk installiert haben.

Das Disc-Laufwerk entfernen

Legen Sie die PS5-Konsole auf ein weiches Tuch auf einer ebenen Oberfläche, bevor Sie Ihr Disc-Laufwerk entfernen.

1 Entfernen Sie das **IO-Cover** (Seite 26).

Sicherheitshinweise oder Details zum Entfernen oder Anbringen von Cover finden Sie unter "Cover entfernen und anbringen".

2 Heben Sie den konkaven Teil des Disc-Laufwerks mit Ihrem Finger an und entfernen Sie es.

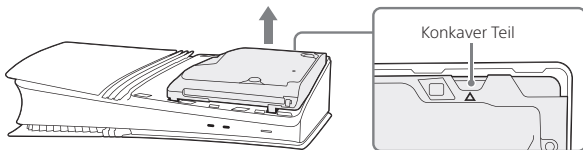

3 Bringen Sie das **IO-Cover** an (Seite 26).

Achten Sie darauf, das Cover der Konsole anzubringen, nachdem Sie das Disc-Laufwerk entfernt haben.

4 Bringen Sie die Füße (kurz) an, schließen Sie das Netzkabel und die Kabel an, und schalten Sie die Konsole ein.

Stellen Sie sicher, dass Sie die Füße der Konsole anbringen, nachdem Sie das Disc-Laufwerk entfernt haben.

Austausch der Knopfzelle

Dieses Produkt enthält eine Knopfzelle. Wenn Datum und Zeit der Konsole nicht mehr synchron ist, kann es sein, dass die Batterie ausgetauscht werden muss.

Sicherheitshinweise

Bevor du die Knopfzelle austauschst, lies bitte die folgenden Sicherheitshinweise.

⚠ Vorsicht

- Tausche die Knopfzelle außerhalb der Reichweite von Kleinkindern aus. Kleinkinder können die Knopfzelle oder andere Kleinteile verschlucken. TOD oder schwere Verletzungen können bei Verschlucken die Folge sein. Bei Verschlucken der Knopfzelle sofort einen Arzt aufsuchen.
- Wenn das Akkufach nicht sicher schließt, verwende das Produkt nicht weiter und bewahre es außerhalb der Reichweite von Kindern auf.
- Es besteht Explosionsgefahr, wenn eine Batterie des falschen Typs eingesetzt wird. Batterien sachgemäß entsorgen.
- Versuche nicht, die Batterie auseinander zu nehmen, zu modifizieren, übermäßiger Hitze auszusetzen, aufzuladen oder einen Kurzschluss zu verursachen. Dies kann Auslaufen der Batterie, Explosionen, Hitzeentwicklung oder Feuer verursachen.

Anmerkung

- Bevor du mit dem Austausch der Knopfzelle fortfährst, solltest du ein geerdetes metallenes Objekt berühren, um sämtliche statische Ladungen aus deinem Körper zu leiten. Anderenfalls kann es zu Schäden an der Konsole kommen.
- Bitte nicht die Klemmen oder den Anschluss deiner Konsole berühren.
- Benutze beim Anbringen oder Entfernen von Schrauben einen Schraubendreher, der zur Größe der Schrauben passt. Passen die Größen nicht zueinander, können die Schrauben verschleißen.
- Achte darauf, keine Kleinteile wie Schrauben und Abstandshalter in die Haupteinheit der PS5-Konsole fallen zu lassen. Sollten Kleinteile hineinfallen, schalte die Konsole nicht an und ziehe stattdessen die Webseite des Supports zurate (Seite 39).

Austausch der Knopfzelle

Lege die Konsole auf ein weiches Tuch auf einer ebenen Oberfläche, bevor du die Knopfzelle austauschst.

1 Entferne das **BO**-Cover (Seite 26).

Sicherheitshinweise oder Details zum Entfernen oder Anbringen von Cover findest du unter „Cover entfernen und anbringen“.

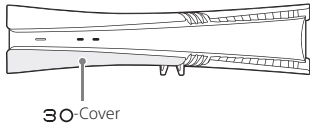

2 Entferne die Schraube der Akkuabdeckung und entferne die Abdeckung.

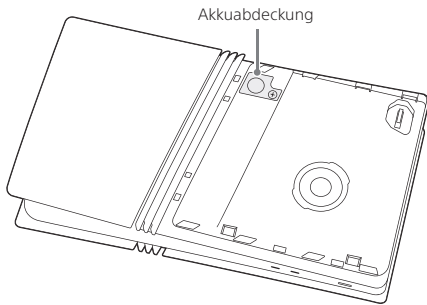

3 Entferne die alte Knopfzelle.

Wenn du die Knopfzelle mit einem Schlitzschraubendreher oder einem anderen Objekt aus Metall entfernst, umwicke die Spitze des Schraubendrehers mit Isolierband. Andernfalls kann ein Kurzschluss verursacht werden.

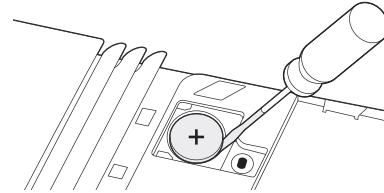

4 Setze die neue Knopfzelle so ein, dass das (+) nach oben zeigt.

Bitte verwende eine handelsübliche CR2032-Li-Knopfzelle. Beachte beim Einsetzen die Batterieklemmen.

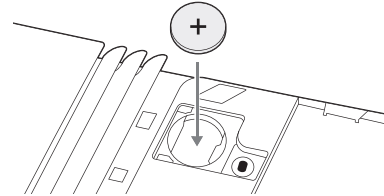

5 Bringe die Akkuabdeckung an und ziehe die Schraube fest.

6 Bringe das **BO**-Cover an (Seite 26).

7 Bringe die FüÙe an, schlieÙe das Netzkabel und die Kabel an und schalte die Konsole anschließend ein.

8 Stelle Datum und Uhrzeit ein.

Datum und Uhrzeit, die auf der Konsole eingestellt sind, werden nach Austausch der Knopfzelle zurückgesetzt. Zur Konfiguration von Datum und Uhrzeit, die auf der Konsole eingestellt sind, wähle auf der Startseite **Einstellungen** ⚙️ > **System** > **Datum und Uhrzeit**.

- Befolge die regionalen Vorschriften, wenn du die alte Knopfzelle entsorgst.
- Ziehe die Webseite unseres Supports zurate, sollten dir Teile wie Akkuabdeckung abhanden kommen (Seite 39).

Umgang mit dem Gerät

Zerlegen oder modifizieren Sie die Konsole oder das Zubehör auf keinen Fall

Verwenden Sie die Konsole und das Zubehör nur in Übereinstimmung mit den Anweisungen in der Produktdokumentation. Es ist untersagt, den Aufbau der Konsole oder des Zubehörs zu analysieren oder zu modifizieren und seine Schaltkreiskonfiguration zu analysieren oder anderweitig zu nutzen. Unbefugte Modifikationen der Konsole oder des Zubehörs führen zum Erlöschen Ihrer Garantie. Im Inneren der Konsole befinden sich keine vom Benutzer zu wartenden Komponenten. Darüber hinaus besteht die Gefahr, einen Stromschlag zu erleiden und, wenn ein Disc-Laufwerk angeschlossen ist, einer Laserstrahlung ausgesetzt zu werden.

Netzwerk

- Für die Verbindung mit einem Netzwerk ist eine Internetverbindung erforderlich.
- Sie müssen für anfallende Internetgebühren selbst aufkommen. Weitere Informationen können Sie dem Vertrag mit Ihrem Internetdienstanbieter entnehmen oder wenden Sie sich an Ihren Anbieter.
- Verwenden Sie nur ein Ethernet-Kabel, das mit 10BASE-T-, 100BASE-TX- oder 1000BASE-T-Netzwerken kompatibel ist. Verwenden Sie kein normales Telefonkabel oder andere Kabeltypen als die erwähnten. Wenn Sie den falschen Kabeltyp verwenden, fließt möglicherweise mehr Strom als nötig durch den LAN-Port, was zu Hitzestau, Feuer und Fehlfunktionen führen kann.

Drahtlose Netzwerkfunktionen

- Die drahtlosen Netzwerkfunktionen der Konsole verwenden die Frequenzen 2,4 GHz (WLAN, Bluetooth ®) und 5 GHz (WLAN)/6 GHz (WLAN). Der 2,4-GHz-Funkwellenfrequenzbereich wird von verschiedenen Geräten gemeinsam genutzt. Das Produkt ist darauf ausgelegt, die Einwirkung anderer Geräte, die innerhalb dieses Frequenzbereiches arbeiten, gering zu halten. Es kann jedoch in einigen Fällen zu einer Beeinträchtigung durch andere Geräte kommen, die die Verbindungsgeschwindigkeit senkt, den Signalbereich einschränkt oder zu einem unerwarteten Verbindungsabbruch führt.
- Wenn Sie die Scanfunktion der Konsole verwenden, um einen WLAN-Access-Point auszuwählen, werden möglicherweise Access Points angezeigt, die nicht für die öffentliche Nutzung vorgesehen sind. Verbinden Sie sich nur mit einem Access Point, wenn Sie dazu autorisiert sind, oder wenn dieser über einen öffentlichen WLAN- oder Hotspot-Dienst verfügbar ist.

Umgang mit dem Controller

- Der Ladevorgang sollte in einer Umgebung mit einer Temperatur zwischen 10 °C und 30 °C erfolgen. In Umgebungen mit abweichenden Bedingungen kann der Ladevorgang unter Umständen beeinträchtigt werden.
- Die Lebensdauer des Akkus ist begrenzt. Die Betriebsdauer des Akkus nimmt bei häufiger Verwendung und zunehmendem Alter allmählich ab. Die Akku-Lebensdauer hängt außerdem von der Art der Aufbewahrung, der Nutzung, der Umgebung und weiteren Faktoren ab.
- Wird der Controller über längere Zeit nicht benutzt, sollte er mindestens einmal im Jahr vollständig aufgeladen werden, um die Leistungsfähigkeit des Akkus zu gewährleisten.

Pflegeanweisungen

Vor der Reinigung der Konsole oder des angeschlossenen Zubehörs sollten Sie aus Sicherheitsgründen das Netzkabel von der Stromversorgung trennen.

Außenflächen (Plastikcover der Konsole und des Controllers)

- Wischen Sie das Gehäuse mit einem weichen, trockenen Tuch ab.
- Um zu verhindern, dass die Farbe oder Qualität der Oberfläche der Konsole bzw. des Zubehörs ändert, sollten Sie die folgenden Richtlinien befolgen.
 - Es dürfen keine Insektizide oder flüchtigen Substanzen wie Farbverdünner, Benzol oder Alkohol aufgesprüht oder aufgebracht werden. Verwenden Sie für die Reinigung kein imprägniertes Tuch.
 - Legen Sie den Controller oder das Headset nicht auf der Konsole ab.

Belüftung

Die Lüftung darf nicht blockiert werden. Befolgen Sie die folgenden Richtlinien, um eine gute Belüftung zu gewährleisten:

- Stellen Sie die Konsole mindestens 10 cm von allen Wänden entfernt auf.
- Stellen Sie sie nicht auf einem Teppich mit langen Fasern auf.
- Stellen Sie sie nicht an einem engen Platz auf.
- Decken Sie sie nicht mit Stoff ab.
- Es darf sich kein Staub an der Lüftung des Systems ansammeln. Verwenden Sie ein Reinigungswerkzeug, wie einen Handstaubsauger, um Staubansammlungen zu entfernen.

Es wird zudem empfohlen, die Abdeckungen zu entfernen und anschließend den darunter befindlichen Staub mit einem Handstaubsauger zu entfernen. Details zu Abdeckungen finden Sie unter "Cover entfernen und anbringen" (Seite 26).

Ports/Anschlüsse

Verwenden Sie die Ports/Anschlüsse an der Konsole nicht, wenn diese verschmutzt sind. Möglicherweise leiten diese den Strom nicht ordnungsgemäß. Wenn sie verschmutzt sind, mit einem trockenen Tuch abwischen.

Handhabung von Discs (nur für Konsolen mit installiertem Disc-Laufwerk)

Kompatibilitätshinweise

Einige Medien besitzen möglicherweise Regions- oder Gebietsbeschränkungen, sodass sie mit Ihrer Konsole nicht verwendet werden können. Weitere Informationen finden Sie in der Verpackung des jeweiligen Mediums.

Handhabung

Fingerabdrücke, Staub, Schmutz oder Kratzer auf der Disc können das Bild verzerren oder die Tonqualität beeinträchtigen. Beachten Sie bitte die folgenden Hinweise.

- Berühren Sie die Oberfläche der Disc nicht.
- Kleben Sie kein Papier oder Klebeband auf Discs und beschreiben Sie sie nicht.

Aufbewahrung

- Setzen Sie Discs nicht hohen Temperaturen, hoher Feuchtigkeit oder direktem Sonnenlicht aus.
- Wenn Discs über einen längeren Zeitraum nicht verwendet werden, sollten sie in ihrer Verpackung aufbewahrt werden. Wenn unverpackte Discs gestapelt oder schräg aufbewahrt werden, können sie verbogen werden.

Reinigungsmethode

- Wischen Sie für die Reinigung der Discs mit einem weichen Tuch vorsichtigen von der Mitte nach außen.
- Verwenden Sie keine Lösungsmittel, Vinylreiniger, Antistatikspray oder andere Chemikalien, da diese die Discs beschädigen können.

Produktrecycling am Ende der Lebensdauer

Die Produkte bestehen aus vielen recycelbaren Materialien. Befolgen Sie bei der Entsorgung der Produkte die örtlichen Vorschriften.

Technische Daten

Design und technische Daten können ohne vorherige Ankündigung geändert werden. Je nach der verwendeten Softwareversion funktioniert die Konsole möglicherweise anders als in diesem Handbuch beschrieben.

PlayStation®5 Pro-Konsole

Hauptprozessor	Benutzerdefinierter Einchip-Prozessor CPU: x86-64-AMD Ryzen™ "Zen2", 8 Kerne / 16 Threads GPU: 16.7 TFLOPS, AMD Radeon™ RDNA-basierte Grafik-Engine
Speicher	GDDR6 16 GB DDR5 2 GB
Aufbewahrung	2 TB Custom SSD ¹
Ein-/Ausgänge ²	USB-Anschluss (Type-A, SuperSpeed USB 10 Gbit/s) ×2 USB-Anschluss (Type-C®, Hi-Speed USB) USB-Anschluss (Type-C®, SuperSpeed USB 10 Gbit/s) M.2-SSD-Erweiterungsanschluss (Key M) Disc-Laufwerkport
Netzwerkfunktionen	Ethernet (10BASE-T, 100BASE-TX, 1000BASE-T) IEEE 802.11 a/b/g/n/ac/ax/be Bluetooth® 5.1
AV-Ausgang	HDMI™ OUT-Port ³
Elektrische Daten	220–240 V ~ 1,9 A 50/60 Hz
Maximale Leistung	390 W
Außenabmessungen (ohne hervorstehende Teile)	Ca. 388 × 89 × 216 mm (Breite × Höhe × Tiefe)
Gewicht	ca. 3,1 kg
Betriebstemperatur	5 °C bis 35 °C

*1 Ein Teil der Kapazität der SSD ist für die Konsolenverwaltung, Wartung und für zusätzliche Optionen reserviert. Die verfügbare Kapazität der SSD kann daher variieren.

*2 Die Verwendbarkeit der angeschlossenen Geräte wird nicht garantiert.

*3 Verwenden Sie das mitgelieferte HDMI-Kabel.

Akkutyp	CR2032
Kontaktinformationen für den Akku	BASICEL, Hangzhou Powerpack Battery Co., Ltd RM 1307, Block A, Shipping Mansion, Shangcheng District, Hangzhou, China
	DBV, Double Best Corporation Limited 5F, No. 37 Ln. 221 Gangqian Rd. Neihu Dist, Taipei City 114, Taiwan
	Sony Interactive Entertainment Inc. 1-7-1 Konan Minato-ku, Tokyo 108-0075 Japan

DualSense® Wireless-Controller

Eingangsleistung	5 V \approx 1 500 mA
Akkutyp	Eingebauter Lithium-Ionen-Akku
Akkuspannung	3,65 V \approx
Akkukapazität	1 560 mAh
Gewicht	ca. 280 g
Betriebstemperatur	5 °C bis 35 °C

Compliance-Informationen



Dieses Produkt wurde getestet und entspricht nach Aussage dieser Tests den Anforderungen der RE-Richtlinie. Verwenden Sie nur Kabel, die a) mit dem Produkt geliefert werden, b) als offizielles PlayStation-Zubehör gelten oder c) kürzer als drei Meter sind.

Dieses Produkt wurde von bzw. im Namen von Sony Interactive Entertainment Inc., 1-7-1 Konan Minato-ku Tokio, 108-0075 Japan, hergestellt.

Importiert nach und verteilt in Europa (außer Vereinigtes Königreich) von: Sony Interactive Entertainment Deutschland GmbH / Sony Interactive Entertainment Polska Sp. z o.o. / Sony Interactive Entertainment Italia S.p.A. / Sony Interactive Entertainment Benelux B.V. / Sony Interactive Entertainment France S.A. / Sony Interactive Entertainment España S.A. - Zeughofstrasse 1, 10997 Berlin, Deutschland. Anfragen bezüglich der Produktkonformität in der EU sind an den autorisierten Vertreter des Herstellers, Sony Belgium, bijkantor van Sony Europe B.V., Da Vincilaan 7-D1, 1930 Zaventem, Belgien zu richten.

Konformitätserklärung ("DoC") zur RE-Richtlinie

Hiermit erklärt Sony Interactive Entertainment Inc., dass sich dieses Produkt in Übereinstimmung mit den grundlegenden Anforderungen und den übrigen einschlägigen Bestimmungen der Richtlinie 2014/53/EU befindet. Weitere Informationen erhältlich unter: <https://compliance.sony.eu>

Diese Funkanlage ist für die Verwendung mit der/den genehmigten Softwareversion(en) gedacht, die in der EU-Konformitätserklärung angegeben wird/werden. Die Software, die auf diese Funkanlage geladen wurde, entspricht den Anforderungen der Richtlinie 2014/53/EU. So finden Sie die Softwareversion: Wählen Sie **Einstellungen** > **System** > **Systemsoftware** > **Konsoleninformationen** aus.

Kabelloses Frequenzband und maximale Ausgangsleistung:

- Bluetooth® 2,4 GHz: weniger als 10 mW
- WLAN 2,4 GHz: weniger als 100 mW
- WLAN 5 GHz: W52/W53/W56: weniger als 100 mW, W58: weniger als 25 mW
- WLAN 6 GHz: weniger als 100 mW

Dieses Funkzubehör wurde als Empfänger-Kategorie 1, wie in EN 300 440 V2.1.1. definiert, bewertet.

Disc-Laufwerk (nur für Konsolen mit installiertem Disc-Laufwerk)

Abspielbare Discs	PlayStation®5-Format Ultra HD Blu-ray™ *1 Unterstütztes PlayStation®4-Format Blu-ray™ *2 Ultra HD Blu-ray™ BD-ROM BD-R BD-RE ³ DVD-ROM DVD+R/RW DVD-R/RW AVCHD
Optisches Laufwerk (nur Lesen)	BD-ROM (66 GB/100 GB) ~10×CAV BD-ROM (25 GB/50 GB) ~8×CAV BD-R/RE (25 GB/50 GB) ~8×CAV DVD ~3,2×CLV
Laser	Typ: Halbleiter, kontinuierlich BD-Wellenlänge: 395-415 nm Leistung: Max. 1 mW DVD-Wellenlänge: 640-675 nm Leistung: Max. 1 mW

*1 Software im PlayStation®-Format, PlayStation®2-Format oder PlayStation®3-Format kann nicht von einer Disc gespielt werden.

*2 Einige auf PS4® verfügbare Funktionen sind möglicherweise auf der PS5 nicht verfügbar. Dein PS5 muss unter Umständen auf die neueste Systemsoftware aktualisiert werden. Internetverbindung erforderlich.

*3 Das Abspielen von BD-RE ver. 1.0-Discs wird nicht unterstützt.

Systemsoftware

Durch die Verwendung dieser PlayStation®5-Konsole wird die Systemsoftware-Lizenzvereinbarung von Sony Interactive Entertainment Inc. bestätigt. Weitere Informationen finden Sie unter doc.dl.playstation.net/doc/ps5-eula/.

Wenn eine Aktualisierung über das Internet nicht möglich ist, kann auch eine Spiele-Disc oder ein USB-Laufwerk verwendet werden. Einzelheiten unter playstation.com/system-software.

Durch ein Update der Systemsoftware für die PS5-Konsole wird die Sicherheit erhöht, und es können zahlreiche zusätzliche Funktionen genutzt werden. Es sollte immer ein Update auf die neueste Version durchgeführt werden.

Die folgenden Nutzungsbeschränkungen gelten in den in der nachstehenden Tabelle aufgeführten Ländern

	AT	BE	BG	CY	CZ
	DE	DK	EE	ES	FI
	FR	UK	GR	HR	HU
	IE	IT	LT	LU	LV
	MT	NL	PL	PT	RO
	SE	SI	SK	CH	TR
	IS	LI	NO	AL	BA
	MK	MD	RS	ME	
	UK(NI)		Kosovo		

Der Betrieb im Frequenzbereich 5150-5350 MHz ist auf den Einsatz in Innenräumen beschränkt. Installationen in Straßenfahrzeugen, Zügen und Flugzeugen sind für den Frequenzbereich 5250-5350 MHz nicht zulässig.

Produkt-Ökodesign

Informationen zu Ressourcen- und Energieeffizienz in Bezug auf die Ökodesign-Anforderungen der EU, festgelegt in Verordnung (EU) Nr. 801/2013, sowie zur EU-Initiative zur freiwilligen Regelung zur weiteren Verbesserung der Energieeffizienz von Spielekonsolen (wie im Bericht COM(2015) 178 der Europäischen Kommission beschrieben) gibt es auf folgender Website: playstation.com/Ecodesign

Entsorgung von Elektroaltgeräten und Batterien (gültig in der Europäischen Union und anderen Ländern mit Systemen zur getrennten Abfallsammlung)

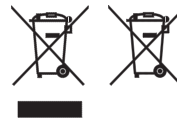

Diese Symbole auf unseren Elektroprodukten, Batterien oder deren Verpackungen weisen darauf hin, dass das entsprechende Produkt bzw. die Batterie in der EU, dem Vereinigten Königreich, der Türkei oder anderen Ländern mit Systemen zur getrennten Abfallsammlung nicht als Haushaltsmüll entsorgt werden darf.

Um die ordnungsgemäße Abfallbehandlung sicherzustellen, entsorgen Sie das entsprechende Elektrogerät bzw. die Batterie gemäß den geltenden Gesetzen und Verordnungen über eine autorisierte Sammelstelle. In einigen Ländern können elektronische Abfallprodukte ggf. auch kostenlos bei Händlern entsorgt werden, wenn ein neues Produkt der gleichen Art gekauft wird. Darüber hinaus nehmen größere Einzelhändler innerhalb des Vereinigten Königreichs und der EU u. U. kleinere Elektroabfälle kostenlos an. Erfragen Sie diesen Service bei Ihrem Händler.

Wenn ein Produkt aus Sicherheits-, Leistungs- oder Datenintegritätsgründen mit einem integrierten Akku ausgestattet ist, sollte der Akku nur von qualifiziertem Servicepersonal ausgetauscht werden. Geben Sie das Produkt am Ende seiner Lebensdauer zur sachgerechten Abfallbehandlung an der entsprechenden Sammelstelle ab. Für andere Batteriearten konsultieren Sie den Abschnitt zum sicheren Entfernen der Batterie aus dem Produkt. Geben Sie die Batterie bei der entsprechenden Sammelstelle für das Recycling von Altbatterien ab.



Indem Sie das Produkt bzw. die Batterie ordnungsgemäß entsorgen, tragen Sie dazu bei, potenziell negative Folgen für Umwelt und Gesundheit zu vermeiden, die durch unsachgemäße Abfallbehandlung verursacht werden können.

So leisten Sie außerdem einen positiven Beitrag zur Erhaltung der natürlichen Ressourcen und zur Förderung des Umweltschutzes bei der Behandlung und Entsorgung von Elektromüll.

Das Symbol oben kann in Kombination mit chemischen Symbolen auf bestimmten Batterien zu finden sein. Das chemische Symbol für Blei (Pb) ist beispielsweise abgebildet, wenn die Batterie mehr als 0,004 % Blei enthält.

Weitere Informationen zum Recycling dieses Produkts oder der Batterie erhalten Sie bei Ihrer autorisierten Sammelstelle, Ihren örtlichen Entsorgungsbetrieben oder bei Ihrem Händler.

Copyright und Markenzeichen

“”, “PlayStation”, “”, “PS5”, “PS4”, “DualSense”, “DUALSHOCK” und “PlayStation Shapes Logo” sind eingetragene Marken oder Marken der Sony Interactive Entertainment Inc.

“SONY” und “” sind eingetragene Marken oder Marken der Sony Group Corporation.

AMD Radeon and AMD Ryzen are trademarks of Advanced Micro Devices, Inc.

The Bluetooth® word mark and logos are registered trademarks owned by Bluetooth SIG, Inc. and any use of such marks by Sony Interactive Entertainment Inc. is under license. Other trademarks and trade names are those of their respective owners.

“Blu-ray Disc™”, “Blu-ray™” and “Ultra HD Blu-ray™” are trademarks of the Blu-ray Disc Association.

The terms HDMI, HDMI High-Definition Multimedia Interface, HDMI Trade dress and the HDMI Logos are trademarks or registered trademarks of HDMI Licensing Administrator, Inc.

The SuperSpeed USB 10Gbps Trident logo is a registered trademark of USB Implementers Forum, Inc. USB Type-C® and USB-C® are registered trademarks of USB Implementers Forum.

Alle anderen Marken sind Eigentum der jeweiligen Eigentümer.

Kurzanleitung

In der mitgelieferten Kurzanleitung erfahren Sie, wie Sie Ihre PS5-Konsole einrichten und wie Sie die grundlegenden Funktionen verwenden.

Benutzerhandbuch

Finden Sie heraus, was Ihre PS5-Konsole alles kann. Erfahren Sie, wie Sie Einstellungen konfigurieren und die einzelnen Funktionen verwenden. Um das Benutzerhandbuch anzuzeigen, benötigen Sie eine Internetverbindung.

Öffnen Sie auf dem Home-Bildschirm der PS5-Konsole **Einstellungen** ⚙️ > **Leitfäden und Tipps, Gesundheit und Sicherheit und weitere Informationen** > **Leitfäden und Tipps** > **Benutzerhandbuch**.

Website der Kundenbetreuung

Online-Supportinformationen, beispielsweise Schritt-für-Schritt-Anleitungen zur Fehlerbehebung und häufig gestellte Fragen, finden Sie unter playstation.com/help.



Die in dieser Bedienungsanleitung enthaltenen Informationen können ohne vorherige Ankündigung geändert werden.

Der kommerzielle Gebrauch und Verleih dieses Produkts sind verboten.

Sommario

Salute e sicurezza	42
Rimozione e aggancio delle coperture.....	46
Installare un SSD M.2.....	47
Rimozione o aggancio dell'unità disco.....	50
Sostituzione della batteria a bottone.....	51
Uso e maneggiamento	53
Caratteristiche tecniche.....	55
Informazioni sulla conformità.....	56
Copyright e marchi di fabbrica	58

Salute e sicurezza

Prima di utilizzare il prodotto, leggere attentamente il presente manuale e conservarlo come riferimento futuro. I genitori e i tutori dei bambini che fanno uso del prodotto devono leggere il presente manuale e assicurarsi che i bambini si attengano a tutte le precauzioni di sicurezza.

Questo prodotto è stato progettato tenendo nella massima considerazione le misure di sicurezza. Tuttavia, qualsiasi dispositivo elettrico, se utilizzato in modo improprio, ha le capacità potenziali di provocare incendi, scosse elettriche o lesioni alla persona. Rispettare tutte le avvertenze, le precauzioni e le istruzioni. Interrompere l'uso e scollegare subito il cavo di alimentazione AC se il prodotto funziona in modo anomalo, genera rumori o odori insoliti oppure diventa troppo caldo al tatto.

AVVERTENZA

SCOSSE ELETTRICHE

Onde evitare il rischio di scosse elettriche, non aprire il rivestimento. Per eventuali riparazioni, rivolgersi esclusivamente a personale qualificato.

LASER (solo se la console dispone di un'unità disco installata)



Questo apparecchio è classificato come prodotto LASER DI CLASSE 1 secondo la normativa IEC60825-1:2014.
PRODOTTO LASER DI CONSUMO
EN 50689:2021

Attenzione

L'uso di dispositivi, regolazioni o esecuzione di procedure qui non specificate possono causare l'esposizione a radiazioni.

L'utilizzo di strumenti ottici con il presente prodotto aumenta il rischio di danni alla vista.

PALE DELLA VENTOLA IN MOVIMENTO

Tenere le parti del corpo lontane dalle pale della ventola.



ATTACCHI EPILETTICI INDOTTI DA SOLLECITAZIONI LUMINOSE (EPILESSIA FOTOSENSIBILE)

Se si soffre di epilessia o se si sono verificati attacchi epilettici, **consultare il proprio medico prima di utilizzare la console.**

Alcune persone sono sensibili a luci lampeggianti o tremolanti, o a forme e schemi geometrici, possono soffrire di epilessia non diagnosticata e andare incontro a crisi epilettiche quando utilizzano videogiochi o sono esposte alla visione di contenuti video.

INTERROMPERE IMMEDIATAMENTE L'UTILIZZO e consultare il medico se si manifestano i seguenti problemi di salute o sintomi associati all'esposizione a luci lampeggianti o tremolanti o ad altre fonti luminose durante l'utilizzo di videogiochi o la visione di contenuti video: dolore oculare, visione alterata, emicrania, contrazioni muscolari, convulsioni o altri movimenti involontari, svenimenti, perdita di conoscenza, confusione o disorientamento.

Oltre ai sintomi sopra indicati, SOSPENDERE IMMEDIATAMENTE L'USO in presenza dei seguenti sintomi: mal di testa, capogiri, nausea, stanchezza, sintomi simili alla chinetosi o se si prova malessere o dolore in una qualsiasi parte del corpo, come occhi, orecchie, mani, braccia e piedi durante il gioco. Se il sintomo persiste, **consultare un medico.**

ONDE RADIO

Le onde radio possono influenzare gli apparecchi elettronici o i dispositivi medici (ad esempio, i pacemaker), causando malfunzionamenti e possibili lesioni.

- Se si utilizza un pacemaker o un altro dispositivo medico, consultare il proprio medico o il produttore del dispositivo medico prima di utilizzare la funzione di collegamento in rete wireless (Bluetooth® e LAN wireless).
- Non utilizzare la funzione di collegamento in rete wireless nei seguenti luoghi:
 - Aree in cui non è consentito l'utilizzo della rete wireless, ad esempio gli ospedali. Attenersi alle norme dell'istituzione sanitaria per l'utilizzo della console sul posto.
 - Aree in prossimità di allarmi antincendio, porte automatiche e altri tipi di apparecchiature automatizzate.

MAGNETI E DISPOSITIVI

Questi prodotti sono dotati di magneti che possono interferire con pacemaker, defibrillatori, valvole shunt programmabili o altri dispositivi medici. Non collocare questi prodotti in prossimità di tali dispositivi medici o di persone che li utilizzano. Se si utilizzano tali dispositivi medici, consultare il proprio medico prima di utilizzare questi prodotti.

LIVELLO DEL VOLUME

L'uso delle cuffie o degli auricolari ad alto volume può causare la perdita permanente dell'udito. Impostare il volume a un livello non pericoloso. Con l'andare del tempo, un volume sempre più alto potrebbe essere percepito come normale, ma potrebbe comunque provocare danni all'udito. Se si dovessero percepire fischi o avvertire una sensazione di malessere alle orecchie o se le parole risultassero ovattate, interrompere l'ascolto e sottoporsi a una visita di controllo dell'udito. Più il volume è alto, più rapidamente l'apparato uditivo potrebbe venire danneggiato. Per proteggere l'udito:

- Limitare la durata di utilizzo di cuffie o auricolari ad alto volume.
- Evitare di alzare il volume per coprire i rumori circostanti.
- Abbassare il volume se si ha difficoltà a sentire parlare le persone vicine.

BATTERIE A IONI DI LITIO

	<p>ATTENZIONE: questa console contiene una batteria a ioni di litio a bottone/cella.</p> <ul style="list-style-type: none"> • La batteria è pericolosa. Batterie nuove e usate dovrebbero essere tenute fuori dalla portata dei bambini. • Se ingoiata o inserita all'interno di qualunque parte del corpo umano, la batteria a cella a bottone può causare lesioni gravi o fatali entro 2 ore o meno. Non ingerire la batteria. Pericolo di ustione chimica. • Se pensi di aver ingoiato la batteria, o se si trova all'interno di qualunque parte del tuo corpo, richiedi immediatamente assistenza medica.
---	---

Non manipolare batterie a ioni di litio danneggiate o che presentano perdite. Se la batteria interna perde liquido, interrompere immediatamente l'uso del prodotto e rivolgersi all'assistenza tecnica. Se il liquido entra in contatto con gli abiti, la pelle o gli occhi, sciacquare immediatamente l'area interessata con acqua pulita e consultare un medico. Il liquido della batteria può provocare cecità.

Il controller contiene una batteria agli ioni di litio ricaricabile.

Tenere la batteria lontano dal fuoco ed evitare le temperature estreme, l'esposizione alla luce diretta del sole e di lasciarla in un veicolo esposto al sole o vicino a una fonte di calore. Non cercare mai di aprire, rompere, riscaldare o incendiare il controller o la batteria. Non lasciare la batteria in carica per un periodo di tempo prolungato quando il controller non è in uso.

LESIONI AI BAMBINI PICCOLI

Tenere il prodotto lontano dalla portata dei bambini. I bambini potrebbero ingerire i componenti più piccoli, tirare i cavi e far cadere la console o il controller, o potrebbero arrotolare i cavi attorno al proprio corpo, ferendosi, provocando incidenti o guasti.

NON SMONTARE NÉ APPORTARE MAI ALCUNA MODIFICA AL PRODOTTO O AGLI ACCESSORI

Ciò potrebbe comportare un rischio di incendio, scossa elettrica o lesioni.

Precauzioni

Uso del cavo di alimentazione AC

Interrompere l'uso, staccare immediatamente il cavo di alimentazione AC dalla presa elettrica e scollegare subito gli altri cavi se il dispositivo funziona in modo anomalo, genera rumori o odori insoliti oppure diventa troppo caldo al tatto.

Area ben illuminata

Utilizzare l'apparecchio in un'area ben illuminata, tenendosi a distanza di sicurezza dallo schermo del televisore.

Fare delle pause

- Evitare l'uso prolungato e continuo del presente prodotto. Generalmente si raccomanda di fare una pausa di 15 minuti dopo ogni ora di gioco.
- Evitare di giocare in caso di stanchezza o se si risente della mancanza di sonno.
- Interrompere immediatamente l'utilizzo della console, se si avverte stanchezza oppure si prova malessere o dolore alle mani o alle braccia durante l'uso del controller. Se i sintomi persistono, consultare un medico.
- Se si rileva uno dei seguenti problemi di salute, interrompere immediatamente l'uso della console. Se i sintomi persistono, consultare un medico.
 - Capogiri, nausea, stanchezza o sensazioni simili alla chinetosi
 - Malessere o dolore a una parte del corpo, ad esempio occhi, orecchie, mani o braccia

Funzione di vibrazione

- Se il controller è posizionato su una superficie piana, le vibrazioni durante il gioco possono provocarne la caduta, con conseguenti lesioni o malfunzionamenti.
- Non utilizzare la funzione di vibrazione o la funzione effetto grilletto, se si hanno disturbi o lesioni a parti del corpo come testa, ossa, articolazioni o muscoli della mano o del braccio che potrebbero essere influenzati da questa funzione di vibrazione. Per disabilitare le funzioni, selezionare **Impostazioni**  > **Accessori** dalla schermata principale.

Scosse elettrostatiche

Quando auricolari o cuffie sono utilizzati in ambienti particolarmente asciutti, potrebbe essere rilevata una leggera e rapida scossa (elettrostatica) alle orecchie. La scossa è dovuta a un accumulo di energia elettrostatica nel corpo e non a un malfunzionamento degli auricolari o delle cuffie. Questo effetto può essere ridotto indossando indumenti realizzati con materiali che non generano facilmente scariche elettrostatiche.

Formazione di condensa

Se la console viene portata direttamente da un luogo freddo a uno caldo, è possibile che al suo interno si formi della condensa; di conseguenza, la console potrebbe non funzionare correttamente. In tal caso, spegnere e scollegare la console fino a quando la condensa non è evaporata (potrebbero essere necessarie alcune ore). Se la console continua a non funzionare correttamente, contattare il servizio di assistenza clienti PlayStation® specifico indicato sull'opuscolo della garanzia.

Avviso di alta temperatura

Se la temperatura interna della console diventa troppo elevata, verrà visualizzato un messaggio di notifica. Continuare a utilizzare la console nonostante venga visualizzato il messaggio può causare un malfunzionamento della console. Se viene visualizzato il messaggio, spegnere la console e attendere che si raffreddi. Dopo che la console si è raffreddata, spostarla in un luogo fresco e ben ventilato non soggetto a temperature elevate. Verificare che le prese d'aria della console non siano ostruite e, se è stato installato un SSD M.2 sulla console, assicurarsi che le componenti per la dissipazione del calore non siano scollegate dall'SSD M.2. Consultare "Installare un SSD M.2" (pagina 47) per ulteriori informazioni sulle componenti per la dissipazione del calore.

Sensore di movimento

Quando si utilizza la funzione sensore di movimento del controller wireless, prestare attenzione ai seguenti punti. Se il controller dovesse colpire una persona o un oggetto, potrebbero verificarsi lesioni accidentali o danni.

- Prima di usare la funzione sensore di movimento, assicurarsi di avere uno spazio sufficiente per muoversi liberamente.
- Impugnare saldamente il controller per evitare che sfugga di mano e provochi danni o lesioni.
- Se si utilizza un controller collegato alla console PS5® tramite un cavo USB, assicurarsi che vi sia spazio sufficiente per il cavo in modo che non colpisca persone od oggetti.

Barra luminosa

Non fissare la barra luminosa sul controller quando quest'ultima lampeggia. Interrompere immediatamente l'utilizzo del controller in caso di malessere o dolore.

Liquido, polvere, fumo, vapore e calore

- Assicurarsi sempre che il prodotto e i relativi connettori siano privi di liquidi, polvere in eccesso e piccole particelle.
- Non lasciare il prodotto nelle seguenti aree durante l'uso, la conservazione o il trasporto.
 - Aree esposte al fumo o al vapore
 - Aree con umidità elevata, polvere o fumo di sigaretta
 - Aree in prossimità di apparecchi di riscaldamento, aree esposte alla luce diretta del sole o aree che trattengono il calore

Cavo di alimentazione AC e cavi

- Non utilizzare i cavi se sono danneggiati o modificati.
- Non utilizzare cavi di alimentazione diversi dal cavo di alimentazione AC in dotazione. Il cavo di alimentazione AC è stato progettato specificamente ed esclusivamente per l'uso con la presente console e non deve essere utilizzato con altri dispositivi elettrici.
- Non toccare la spina o il connettore con le mani bagnate.
- Non camminare sui cavi né schiacciarli, soprattutto in prossimità di spine, prese, connettori e punti di uscita dalla console.
- Non esporre i cavi a fonti di calore né posizionarli in prossimità di apparecchi di riscaldamento.
- Non collocare oggetti pesanti sui cavi.
- Non tirare o piegare i cavi con forza eccessiva.
- Non collegare il cavo di alimentazione AC a un trasformatore o invertitore di tensione. Il collegamento del cavo a un trasformatore di tensione per i viaggi internazionali o a un invertitore per l'uso in un veicolo può provocare il surriscaldamento della console, con conseguenti ustioni o malfunzionamenti.
- Prima di collegare o inserire il cavo di alimentazione AC, verificare l'assenza di polvere o piccole particelle all'interno o sopra la spina, i connettori o il connettore AC IN della console.
- Scollegare i cavi per pulire o spostare la console o se non si intende utilizzarla per un lungo periodo di tempo. Al momento dello scollegamento, afferrare il cavo per la spina ed estrarlo dalla presa. Non tirare mai il cavo e non estrarlo in senso obliquo.

Configurazione e maneggiamento

- Non utilizzare la console all'interno di un cabinet chiuso o in altri luoghi in cui potrebbe sussistere un pericolo di surriscaldamento. La mancata osservanza di tale precauzione può causare il surriscaldamento della console e provocare incendi, lesioni o malfunzionamenti.
- Non toccare il prodotto durante un temporale.
- Non esporre la console, gli accessori o la batteria ad alte temperature, elevati livelli di umidità o luce solare diretta durante l'uso, il trasporto e lo stoccaggio.
- Non posizionare la console o gli accessori su superfici instabili, inclinate o soggette a vibrazioni.
- Utilizzare la base orizzontale in dotazione per posizionare la console in orizzontale. Il mancato utilizzo della base e il posizionamento della console in modi diversi da quelli indicati possono comportare il rischio di lesioni, danni o malfunzionamenti. Per istruzioni su come fissare la base, consultare la Guida introduttiva. Per posizionare la console in verticale, è necessario utilizzare la base verticale.
- Durante la configurazione o il trasporto della console, prestare attenzione a tenere saldamente il corpo principale della console. Non tenere, trasportare o sollevare la console solo tramite la copertura; in caso contrario, la copertura potrebbe staccarsi e la console potrebbe cadere, causando lesioni o danni.
- Non spostare la console o regolarne la posizione quando la spia di accensione è accesa o lampeggiante. I dati potrebbero andare persi o rovinarsi oppure la console potrebbe danneggiarsi.
- Non mettersi in piedi sulla console né collocarvi oggetti sopra; non impilare la console insieme ad altri dispositivi.
- Non collocare la console e gli accessori collegati sul pavimento o in un luogo in cui potrebbero far sì che qualcuno li calpesti o inciampi.
- Non toccare i connettori della console o degli accessori.
- Evitare il contatto del corpo con la console o con l'aria proveniente dalle prese d'aria della stessa per un periodo prolungato durante l'uso. Il contatto prolungato in queste condizioni può causare ustioni da bassa temperatura.
- La console deve essere installata e utilizzata da una distanza minima di 20 cm dal corpo.
- Non utilizzare il prodotto vicino all'acqua.
- Non spostare la console o cambiarne la posizione con un disco inserito. Le vibrazioni potrebbero provocare graffi al disco o alla console.

Spegnimento

- Non spegnere la console durante il salvataggio o il caricamento di dati dalle unità SSD o USB.
- Non rimuovere il cavo di alimentazione AC dalla presa elettrica finché la spia di accensione non si spegne. Se il cavo di alimentazione AC viene scollegato mentre la spia di accensione è accesa o lampeggiante, i dati potrebbero andare persi o rovinarsi oppure la console potrebbe danneggiarsi.

Uso della copertura

Non usare la console senza la copertura, dal momento che ciò potrebbe causare incendi, shock elettrici o malfunzionamenti. Non rimuovere la copertura della console subito dopo l'uso. L'unità principale della console PS5 potrebbe ancora essere calda dopo l'uso, e la manipolazione continuativa della copertura potrebbe causare bruciature. Se è necessario rimuovere la copertura, spegnere la console PS5, scollegare il cavo di alimentazione AC e i cavi, quindi attendere che si raffreddi.

Compatibilità

I controller destinati all'uso con le console PlayStation®, PlayStation®2 e PlayStation®3, come i controller analogici (DUALSHOCK® e DUALSHOCK®2) e il controller wireless DUALSHOCK®3, non sono compatibili con la console PS5. Il controller wireless DUALSHOCK®4 è compatibile con software per PlayStation®4 sulla console PS5, ma non con software per PS5 sulla console PS5.

Utilizzo sicuro da parte di bambini

Per garantire un uso sicuro e responsabile di Internet, i genitori devono effettuare una sorveglianza continua dei bambini durante le attività online. Consultare il sito playstation.com/safety per ulteriori dettagli.

Rimozione e aggancio delle coperture

Rimuovere le coperture quando si eseguono interventi di manutenzione sulla console o quando si installa un SSD M.2 o un'unità disco.

Avvisi di sicurezza

Prima di rimuovere o agganciare le coperture, leggere le seguenti precauzioni di sicurezza.

⚠ Attenzione

- Tenere lontano dalla portata dei bambini. I bambini piccoli potrebbero ingerire piccole parti che possono provocare lesioni.
- Dopo aver spento la console PS5 e scollegato il cavo di alimentazione AC e i cavi, attendi che la console si raffreddi prima di rimuovere e collegare le coperture. L'unità principale della console PS5 potrebbe essere ancora calda subito dopo l'uso e la continua manipolazione della console potrebbe causare ustioni.
- Presta attenzione a non incastrare le dita negli spazi tra i componenti e a non ferirti alle mani o alle dita urtando gli angoli dei componenti.
- Quando accendi la console, accertati che le coperture siano installate correttamente. Se le coperture non sono installate correttamente, l'unità principale potrebbe surriscaldarsi.

Rimozione e aggancio delle coperture

Posiziona la console su un panno morbido steso su una superficie piana prima di rimuovere o agganciare le coperture.

- Ogni copertura ha forme diverse. Per assicurarsi di fissare la copertura nella posizione corretta, utilizzare come guida i contrassegni Δ / O / X / \square all'interno della copertura (vedere l'immagine a destra).
- * A seconda del modello, questo simbolo potrebbe comparire come O .
- Tutte le coperture possono essere rimosse e agganciate nello stesso modo.

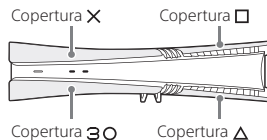

1 Vai al centro di controllo e seleziona **Alimentazione** O > **Spegni la PS5.**

Lo schermo diventerà nero, la spia di accensione lampeggerà di bianco e poi si spegnerà.

2 Rimuovi il cavo di alimentazione AC e i cavi, poi aspetta che la console PS5 si raffreddi.

Subito dopo l'uso, l'unità principale della console è calda.

3 Posizionare la console con la parte inferiore rivolta verso l'alto e il lato anteriore rivolto verso di sé, quindi rimuovere i piedini.

4 Rimuovere la copertura.

Sollevare leggermente la copertura dalla console per staccare le clip e rimuoverla.

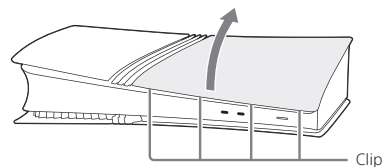

5 Agganciare la copertura.

Allineare le clip della copertura ai fori corrispondenti sulla console e premere fino a sentire un rumore di scatto.

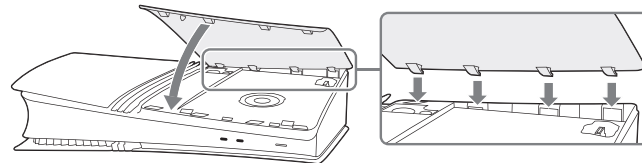

6 Agganciare i piedini, collegare il cavo di alimentazione AC e i cavi, quindi accendere l'alimentazione.

Installare un SSD M.2

L'SSD M.2 è una memoria di archiviazione SSD M.2 che usa una memoria flash. Installa un SSD M.2, disponibile in commercio per la tua PS5, per avere più spazio di archiviazione per giochi e dati delle app.

Tipi di SSD M.2

Puoi usare un SSD M.2 con le seguenti caratteristiche:

Interfaccia	SSD M.2 NVMe (M Key) con supporto PCI-Express Gen4x4
Capienza	250 GB - 8 TB
Dimensioni supportate	2230, 2242, 2260, 2280, 22110
La dimensione include il meccanismo di dissipazione dal calore	Larghezza: fino a 25 mm Lunghezza: 30/42/60/80/110 mm Spessore: fino a 11,25 mm (fino a 8,0 mm da sopra la scheda, fino a 2,45 mm da sotto la scheda)

Avvisi

- Sono supportati dispositivi sia a faccia singola che doppia.
- SSD SATA M.2 non supportato.
- L'allocazione di dispositivi con memoria host su HMB (Host Memory Buffer) non è supportata.
- Rivedi con attenzione le specifiche del drive prima dell'acquisto e contatta il venditore o il produttore per ulteriori informazioni. SIE non può garantire che tutti i dispositivi SSD M.2 che rispettano le specifiche qui sopra funzionino con la tua console e non si assume la responsabilità per la scelta, le prestazioni e l'utilizzo di prodotti di terze parti.

Dissipazione di calore dell'SSD M.2

L'SSD M.2 che può essere utilizzato con questo dispositivo ha una velocità di trasferimento elevata ed è quindi soggetto a temperature elevate. Se l'SSD M.2 non include un meccanismo di dissipazione del calore, collegare un conduttore di calore, come un dissipatore di calore, un foglio per la trasmissione del calore o entrambi. Per informazioni su come collegare il conduttore di calore, fare riferimento al relativo manuale. Se si utilizza il dispositivo senza componenti per la dissipazione del calore o se tali componenti si staccano durante l'uso, l'SSD M.2 potrebbe surriscaldarsi e l'uso continuativo potrebbe causare problemi di malfunzionamento.

Installare o rimuovere un SSD M.2

Avvisi di sicurezza

Prima di installare o rimuovere un SSD M.2, leggere le seguenti precauzioni di sicurezza.

Attenzione

- Tenere lontano dalla portata dei bambini. I bambini piccoli potrebbero ingerire piccole parti che possono provocare lesioni.
- Quando accendi la console, accertati che la copertura e la cover vano di espansione siano installate correttamente. Se la copertura e la cover vano di espansione non sono installate correttamente, l'unità principale potrebbe surriscaldarsi.

Avvisi

- Prima di procedere con il processo di installazione o rimozione, tocca un oggetto di metallo con messa a terra per rimuovere l'elettricità statica dal tuo corpo. Se non provvedi, potresti causare danni all'SSD M.2 o alla console PS5. In particolare, gli SSD M.2 usano componenti sensibili all'elettricità statica, quindi presta attenzione.
- Non toccare il terminale di un SSD M.2 o il connettore di espansione della console PS5.
- Quando applichi o rimuovi viti, usa un cacciavite che coincida con le dimensioni delle viti. Se non corrispondono, la vite potrebbe rovinarsi.
- Presta attenzione a non far cadere componenti minuti, come le viti e i distanziatori, nell'unità principale della tua console PS5. Se piccole parti cadono nell'unità principale, non avviare la console e consulta invece il sito web di assistenza (pagina 59).

Installare un SSD M.2

Installare un SSD M.2

Posiziona la console su un panno morbido sopra a una superficie liscia prima di installare l'SSD M.2.

1 Rimuovere la copertura Δ (pagina 46).

Per le avvertenze di sicurezza o i dettagli sulla rimozione o l'aggancio delle coperture, consultare la sezione "Rimozione e aggancio delle coperture".

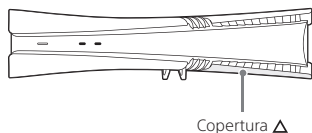

2 Rimuovi la vite dalla cover vano di espansione e poi rimuovi la copertura.

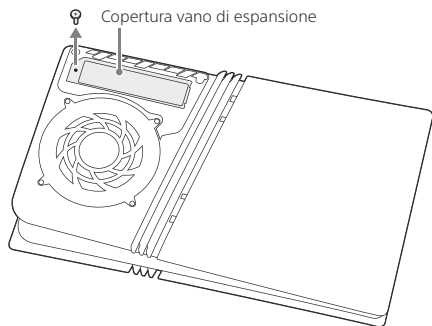

3 Rimuovi la vite e il distanziatore, poi regola il distanziatore in modo che corrisponda alla dimensione dell'SSD M.2.

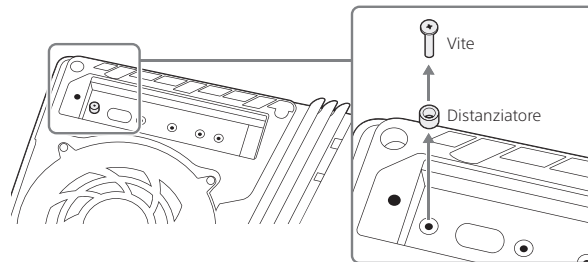

4 Tenendo l'SSD M.2 dal bordo, allinealo con la tacca sul connettore di espansione. Inclina diagonalmente verso l'alto l'SSD M.2 e spingilo per inserirlo stabilmente fino in fondo al connettore di espansione.

Quanto segue mostra un SSD M.2 con installati un dissipatore e un foglio per il trasferimento di calore.

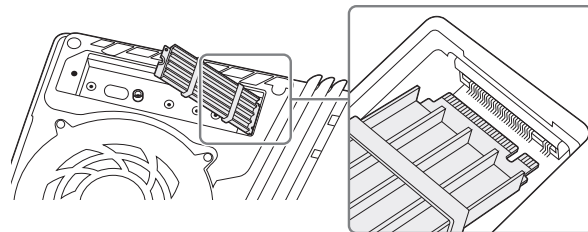

- 5 Inclinare verso il basso l'SSD M.2 e serrarlo con la vite.

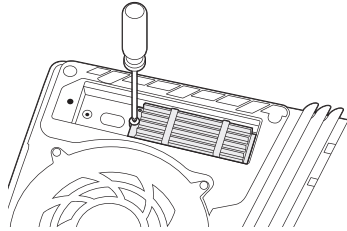

- 6 Agganciare la copertura vano di espansione e serrare la vite.

- 7 Agganciare la copertura Δ (pagina 46).

- 8 Agganciare i piedini, collegare il cavo di alimentazione AC e i cavi, quindi accendere l'alimentazione.

Se si sta usando l'SSD M.2 per la prima volta con la console, la guida alla formattazione compare all'accensione della console PS5. Segui le istruzioni a schermo e formatta l'SSD M.2.

- Consulta il nostro sito dedicato all'assistenza se perdi dei componenti, ad esempio la cover vano di espansione, le viti e i distanziatori (pagina 59).
- Per informazioni su come salvare i dati di gioco sulla memoria di archiviazione SSD M.2 e sui tipi di dati che è possibile salvare, consultare la Guida per l'utente (pagina 59).

Rimuovere un SSD M.2

Posiziona la console su un panno morbido sopra a una superficie liscia prima di rimuovere l'SSD M.2.

- 1 Rimuovere la copertura Δ (pagina 46).
- 2 Rimuovere la vite dalla copertura vano di espansione, quindi rimuovere la copertura.
- 3 Rimuovere la vite serrata all'SSD M.2.
- 4 Solleva leggermente l'SSD M.2, poi afferrane il bordo e tira in diagonale verso l'alto.
- 5 Serrare nuovamente la vite sul distanziatore.
- 6 Agganciare la copertura vano di espansione e serrare la vite.
- 7 Agganciare la copertura Δ (pagina 46).

Rimozione o aggancio dell'unità disco

Collegare un'unità disco (in vendita separatamente) per riprodurre giochi basati su disco, dischi Blu-ray™ e DVD.

Avvisi di sicurezza

Prima di collegare o rimuovere l'unità disco, leggere le seguenti precauzioni di sicurezza.

Avvisi

- Prima di collegare o rimuovere l'unità disco, toccare un oggetto metallico con messa a terra per rimuovere eventuale elettricità statica dal corpo. La mancata osservanza di tale precauzione può danneggiare l'unità disco o la console PS5.
- Non toccare il connettore dell'unità disco o il connettore corrispondente della console PS5.

Collegare l'unità disco

Posizionare la console su un panno morbido steso su una superficie piana prima di collegare l'unità disco.

1 Rimuovere la copertura **30** (pagina 46).

Per le avvertenze di sicurezza o i dettagli sulla rimozione o l'aggancio delle coperture, consultare la sezione "Rimozione e aggancio delle coperture".

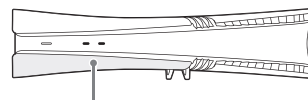

Copertura **30**

2 Allineare le clip dell'unità disco con i 2 fori (contrassegnati con ▽), quindi premere con decisione fino a sentire un rumore di scatto.

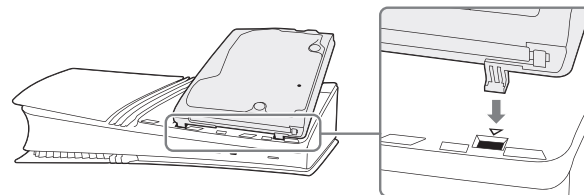

3 Agganciare la copertura **30** (pagina 46).

Assicurarsi di agganciare la copertura delle console con l'unità disco installata.

4 Agganciare i piedini (lunghi), collegare il cavo di alimentazione AC e i cavi, quindi accendere l'alimentazione.

Assicurarsi di fissare i piedini delle console con l'unità disco installata.

Rimuovere l'unità disco

Posizionare la console su un panno morbido steso su una superficie piana prima di rimuovere l'unità disco.

1 Rimuovere la copertura **BO** (pagina 46).

Per le avvertenze di sicurezza o i dettagli sulla rimozione o l'aggancio delle coperture, consultare la sezione "Rimozione e aggancio delle coperture".

2 Sollevare la parte concava dell'unità disco con le dita e rimuoverla.

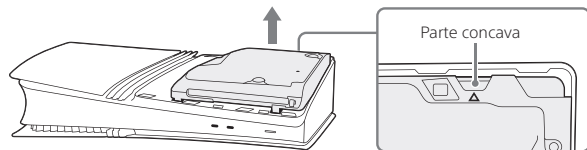

3 Agganciare la copertura **BO** (pagina 46).

Assicurarsi di agganciare la copertura delle console senza un'unità disco installata.

4 Agganciare i piedini (corti), collegare il cavo di alimentazione AC e i cavi, quindi accendere l'alimentazione.

Assicurarsi di fissare i piedini delle console senza un'unità disco installata.

Sostituzione della batteria a bottone

Questo prodotto contiene una batteria a bottone. Se l'orario e la data della console sono fuori sincrono, è possibile che sia necessario sostituire la batteria.

Avvisi di sicurezza

Prima di sostituire la batteria a bottone, leggere le seguenti precauzioni di sicurezza.

⚠ Attenzione

- Sostituire la batteria a bottone fuori dalla portata dei bambini. I bambini potrebbero ingerire la batteria a bottone o altri componenti minuti. L'ingestione può causare la MORTE o lesioni gravi. In caso di ingestione della batteria a bottone da parte di un bambino, consultare subito il medico.
- Se il vano della batteria non si chiude correttamente, interrompere l'uso del prodotto e tenerlo lontano dalla portata dei bambini.
- Se la batteria viene sostituita con una di tipo errato, può verificarsi il rischio di esplosione. Eseguire lo smaltimento correttamente.
- Non smontare o modificare la batteria in caso di temperature elevate, ricarica o cortocircuito. Diversamente, potrebbero verificarsi perdite, esplosioni, surriscaldamento o incendi.

Avvisi

- Prima di sostituire la batteria a bottone, toccare un oggetto metallico con messa a terra per rimuovere eventuale elettricità statica dal corpo. Diversamente, la console potrebbe essere danneggiata.
- Non toccare i terminali e i connettori della console.
- Per applicare o scollegare le viti, usare un cacciavite adatto al loro formato. In caso contrario, le viti potrebbero rovinarsi.
- Prestare attenzione a non lasciar cadere componenti minuti, come le viti e i distanziatori, nel corpo principale della console PS5. In tal caso, non accendere il dispositivo e consultare il sito web dell'assistenza (pagina 59).

Sostituzione della batteria a bottone

Prima di sostituire la batteria a bottone, posizionare la console su un panno morbido disteso su una superficie piana.

1 Rimuovere la copertura **30** (pagina 46).

Per gli avvisi di sicurezza e le informazioni sulla rimozione e l'aggancio delle coperture, vedere "Rimozione e aggancio delle coperture".

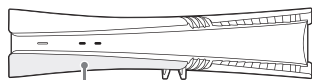

Copertura **30**

2 Allentare la vite della copertura della batteria, quindi rimuovere la copertura della batteria.

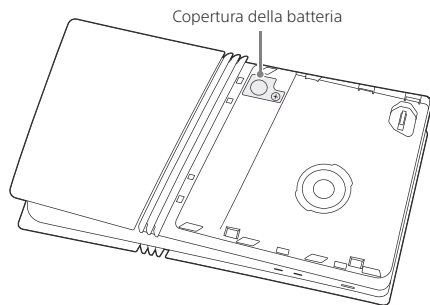

Copertura della batteria

3 Rimuovere la vecchia batteria a bottone.

Se si usa un cacciavite a testa piatta o un altro oggetto metallico per rimuovere la batteria, accertarsi di applicare del nastro elettrico sulla testa del cacciavite. Diversamente, potrebbe verificarsi un cortocircuito.

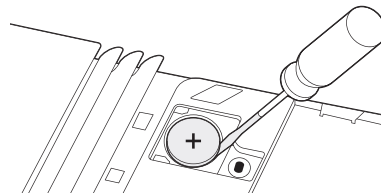

4 Inserire la nuova batteria con il simbolo (+) rivolto verso l'alto.

Usare una batteria a bottone al litio CR2032 disponibile in commercio. Prestare attenzione ai terminali della batteria durante l'inserimento.

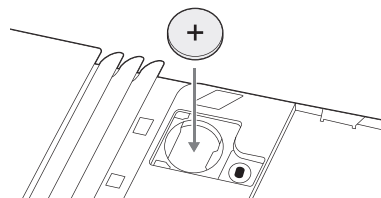

5 Agganciare la copertura della batteria e stringere la vite.

6 Agganciare la copertura **30** (pagina 46).

7 Agganciare i piedini, collegare il cavo di alimentazione CA e i cavi e accendere.

8 Impostare la data e l'ora.

Una volta sostituita la batteria a bottone, le impostazioni di ora e data della console vengono ripristinate. Per riconfigurare le impostazioni di data e ora, dalla schermata principale, selezionare **Impostazioni**  > **Sistema** > **Data e ora**.

- Seguire le normative locali per lo smaltimento della batteria a bottone sostituita.
- In caso di perdita di componenti, ad esempio la copertura della batteria (pagina 59), consultare il sito web dell'assistenza.

Uso e maneggiamento

Non smontare mai né modificare la console o gli accessori

Utilizzare la console e gli accessori secondo le istruzioni fornite nella documentazione del prodotto. Non viene concessa alcuna autorizzazione per l'analisi o la modifica della console o degli accessori, né l'analisi e l'uso della relativa configurazione di circuiti. La modifica non autorizzata della console o degli accessori implica l'annullamento della garanzia. All'interno della console non vi sono parti che l'utente è in grado di riparare. Vi è inoltre il rischio di scosse elettriche e, quando è collegata un'unità disco, di esposizione a radiazioni laser.

Rete

- Per il collegamento a una rete è richiesta una connessione Internet.
- L'utente è responsabile del pagamento dei costi associati alla connessione Internet. Per ulteriori dettagli, fare riferimento alle informazioni indicate nel contratto di servizio o rivolgersi al provider di servizi Internet.
- Utilizzare solamente cavi Ethernet compatibili con reti 10BASE-T, 100BASE-TX o 1000BASE-T. Non utilizzare cavi per linee telefoniche residenziali standard oppure cavi di tipo diverso da quanto indicato. L'utilizzo del tipo di cavo errato può provocare un flusso di corrente elettrica superiore al necessario nella porta LAN, causando surriscaldamenti, incendi o problemi di funzionamento.

Funzione di rete wireless

- Le frequenze utilizzate dalla funzione di collegamento in rete wireless del prodotto sono 2,4 GHz (WLAN, Bluetooth®)/5 GHz (WLAN)/6 GHz (WLAN). La gamma di onde radio di 2,4 GHz è condivisa con diversi dispositivi. Il prodotto è pensato per ridurre al minimo le interferenze con altri dispositivi che utilizzano la stessa portata del segnale. Tuttavia, in alcuni casi, le interferenze generate da altri dispositivi possono ridurre la velocità di connessione, accorciare il segnale o provocare l'arresto improvviso della connessione.
- Quando si utilizza la funzione di scansione della console per selezionare un punto di accesso alla LAN wireless, potrebbero essere visualizzati punti di accesso non destinati all'uso pubblico. Collegarsi solo ai punti di accesso per cui si dispone dell'autorizzazione oppure a punti di accesso messi a disposizione da servizi o LAN wireless di tipo pubblico.

Maneggiamento del controller

- Caricare in un ambiente a temperatura compresa tra 10 °C e 30 °C. La carica potrebbe non essere efficace se viene effettuata in ambienti diversi.
- La batteria ha un ciclo di vita limitato. La durata della batteria diminuirà gradualmente con l'uso ripetuto e il tempo. Il ciclo di vita della batteria varia anche in base a metodo di conservazione, stato di utilizzo, ambiente e altri fattori.
- Quando il controller non viene utilizzato per un periodo di tempo prolungato, è consigliabile caricare completamente la batteria almeno una volta l'anno in modo tale da preservarne il funzionamento.

Istruzioni di manutenzione

Per motivi di sicurezza, prima di pulire la console o gli accessori, scollegare il cavo di alimentazione AC dalla presa elettrica.

Superfici esterne (copertura in plastica della console e del controller)

- Effettuare la pulizia con un panno morbido e asciutto.
- Per evitare che la parte esterna della console o delle periferiche si deteriori o scolorisca, seguire le istruzioni riportate di seguito.
 - Non spruzzare né applicare insetticidi o sostanze volatili, inclusi solventi, benzene o alcol. Non pulire la console con un panno di pulizia trattato chimicamente.
 - Non appoggiare né riporre il controller o le cuffie con microfono sulla console.

Prese d'aria

Evitare di ostruire le prese d'aria. Per garantire una corretta ventilazione, attenersi alle indicazioni riportate di seguito:

- Posizionare la console ad almeno 10 cm da una parete.
- Non collocarla sulla moquette o su un tappeto a fibre lunghe.
- Non posizionarla in uno spazio angusto.
- Non coprirla con un panno.
- Evitare l'accumulo di polvere sulle prese d'aria. Utilizzare uno strumento per la pulizia, ad esempio un aspirabriciole, per rimuovere l'accumulo di polvere. Si consiglia inoltre di rimuovere le coperture e di utilizzare un aspirabriciole per rimuovere la polvere sottostante. Per ulteriori informazioni sulle coperture, consultare la sezione "Rimozione e aggancio delle coperture" (pagina 46).

Porte/connettori

Non utilizzare la console quando le porte/i connettori non sono puliti. Potrebbero condurre l'elettricità in modo non corretto. Rimuovere lo sporco con un panno asciutto.

Maneggiamento dei dischi (solo se la console dispone di un'unità disco installata)

Nota sulla compatibilità

Alcuni supporti potrebbero presentare limitazioni regionali o territoriali e potrebbero non funzionare con la console. Per ulteriori informazioni, fare riferimento alla confezione del supporto.

Cura e manutenzione

Impronte, polvere, sporcizia o graffi presenti sul disco possono provocare la distorsione delle immagini o ridurre la qualità audio. Fare attenzione a quanto segue:

- Non toccare la superficie dei dischi.
- Non incollare carta né applicare nastro adesivo sui dischi e non scrivervi sopra.

Conservazione

- Non esporre i dischi a temperature e umidità elevate, né alla luce solare diretta.
- Quando i dischi non vengono utilizzati per un lungo periodo, riporli nelle apposite custodie. L'impilamento di dischi non inseriti nelle custodie e la conservazione non in piano possono provocarne la deformazione.

Metodo di pulizia

- Pulire i dischi con un panno morbido, procedendo dal centro verso l'esterno.
- Non utilizzare solventi, detergenti per dischi in vinile, spray antistatici o altri prodotti chimici, in quanto potrebbero danneggiare i dischi.

Riciclaggio del prodotto al termine del ciclo di vita

I prodotti sono realizzati con molti materiali riciclabili. Seguire le normative locali per lo smaltimento dei prodotti.

Caratteristiche tecniche

Il design e le caratteristiche tecniche sono soggetti a modifiche senza preavviso. La console potrebbe operare in maniera differente da quanto descritto nel presente manuale a seconda della versione del software in uso.

Console PlayStation®5 Pro

Processore principale	Processore personalizzato a chip singolo CPU: x86-64-AMD Ryzen™ "Zen2", a 8 core/16 thread GPU: 16.7 TFLOPS, processore AMD Radeon™ con grafica basata su RDNA
Memoria	GDDR6 16 GB DDR5 2 GB
Archiviazione	Unità SSD personalizzata da 2 TB ¹
Ingressi/uscite ²	Porta USB Type-A (SuperSpeed USB 10 Gbps) ×2 Porta USB Type-C® (USB ad alta velocità) Porta USB Type-C® (SuperSpeed USB 10 Gbps) Connettore di espansione SSD M.2 (M Key) Porta dell'unità disco
Rete	Ethernet (10BASE-T, 100BASE-TX, 1000BASE-T) IEEE 802.11 a/b/g/n/ac/ax/be Bluetooth® 5.1
Uscita AV	Porta HDMI™ OUT ³
Classificazione elettrica	220-240 V ~ 1,9 A 50/60 Hz
Potenza nominale massima	390 W
Dimensioni esterne (escluse le parti sporgenti)	Circa 388 × 89 × 216mm (larghezza × altezza × profondità)
Peso	Circa 3,1 kg
Temperatura d'esercizio	Da 5 °C a 35 °C

*1 Una parte della capacità dell'unità SSD è destinata all'utilizzo legato ad amministrazione della console, manutenzione e opzioni aggiuntive. Pertanto, la disponibilità dell'unità SSD potrebbe subire variazioni.

*2 Non è garantita la possibilità di utilizzo di tutti i dispositivi collegati.

*3 Utilizzare il cavo HDMI fornito in dotazione.

Tipo di batteria	CR2032
Informazioni di contatto per la batteria	BASICEL, Hangzhou Powerpack Battery Co., Ltd RM 1307, Block A, Shipping Mansion, Shangcheng District, Hangzhou, China
	DBV, Double Best Corporation Limited 5F, No. 37 Ln. 221 Gangqian Rd. Neihu Dist, Taipei City 114, Taiwan
	Sony Interactive Entertainment Inc. 1-7-1 Konan Minato-ku Tokyo, 108-0075 Japan

Controller wireless DualSense®

Tensione in entrata	5 V \Rightarrow 1 500 mA
Tipo di batteria	Batteria a ioni di litio incorporata
Voltaggio batteria	3,65 V \Rightarrow
Capacità della batteria	1 560 mAh
Peso	Circa 280 g
Temperatura d'esercizio	Da 5 °C a 35 °C

Le seguenti restrizioni di utilizzo si applicano nei Paesi elencati nella tabella sottostante

	AT	BE	BG	CY	CZ
	DE	DK	EE	ES	FI
	FR	UK	GR	HR	HU
	IE	IT	LT	LU	LV
	MT	NL	PL	PT	RO
	SE	SI	SK	CH	TR
	IS	LI	NO	AL	BA
	MK	MD	RS	ME	
	UK(NI)		Kosovo		

L'impiego della banda 5150-5350 MHz è limitato al solo utilizzo in interni. Le installazioni su veicoli stradali, treni e aeromobili non sono consentite per la banda 5250-5350 MHz.

Prodotto Ecodesign

Per informazioni sui requisiti di efficienza energetica relativi alla direttiva UE Ecodesign n. 801/2013 (UE) e sull'iniziativa di autoregolamentazione dell'Unione Europea per il miglioramento dell'efficienza energetica delle console per videogiochi (come da rapporto conclusivo COM(2015) 178 della Commissione Europea) visita la seguente pagina: playstation.com/Ecodesign

Smaltimento di rifiuti di dispositivi elettronici e batterie (applicabile nell'Unione Europea e in altri Paesi con sistemi di raccolta differenziata)



La presenza di questo simbolo su prodotti elettronici, relative confezioni o batterie indica che il prodotto elettronico o le batterie fornite con il prodotto non devono essere smaltite come rifiuto domestico nell'Unione Europea, nel Regno Unito, in Turchia o in altri Paesi in cui è disponibile un sistema di raccolta differenziata dei rifiuti.

Per garantire il trattamento corretto, smaltire il prodotto elettronico o la batteria in questione attraverso una struttura di raccolta autorizzata conformemente alle leggi o alle normative in vigore. In alcuni Paesi gli apparecchi elettronici possono essere smaltiti gratuitamente anche presso i rivenditori con l'acquisto di un nuovo prodotto dello stesso tipo. Inoltre, all'interno del Regno Unito e dell'Unione Europea, alcuni punti vendita più grandi possono provvedere allo smaltimento di apparecchi elettronici gratuitamente. Verificare la disponibilità del servizio presso il proprio rivenditore.

Se un prodotto dispone di una batteria integrata per motivi di sicurezza, prestazioni o integrità dei dati, la batteria inclusa deve essere sostituita solo da personale di assistenza qualificato. Al termine del ciclo di vita, consegnare il prodotto al punto di raccolta appropriato per il trattamento corretto. Per tutte le altre batterie, consultare la sezione su come rimuovere la batteria dal prodotto in modo sicuro. Consegnare la

batteria al punto di raccolta appropriato per il riciclaggio delle batterie esauste.



Il corretto smaltimento del prodotto o della batteria contribuisce a prevenire eventuali conseguenze negative per l'ambiente e la salute umana che potrebbero essere causate da una gestione inadeguata dei rifiuti.

In questo modo, è possibile preservare le risorse naturali e migliorare gli standard di protezione dell'ambiente per quanto riguarda il trattamento e lo smaltimento di rifiuti elettrici.

Il simbolo di cui sopra può essere usato su alcune batterie insieme a un simbolo chimico; ad esempio, il simbolo chimico del piombo (Pb) viene aggiunto se la batteria contiene più dello 0,004% di piombo.

Per informazioni più dettagliate sul riciclaggio di questo prodotto o della batteria, contattare la struttura di raccolta autorizzata, il servizio di smaltimento dei rifiuti domestici o il proprio rivenditore.

Copyright e marchi di fabbrica

“”, “PlayStation”, “”, “PS5”, “PS4”, “DualSense”, “DUALSHOCK” e “PlayStation Shapes Logo” sono marchi di fabbrica registrati o marchi di Sony Interactive Entertainment Inc.

“SONY” e “” sono marchi di fabbrica registrati o marchi di Sony Group Corporation.

AMD Radeon and AMD Ryzen are trademarks of Advanced Micro Devices, Inc.

The Bluetooth® word mark and logos are registered trademarks owned by Bluetooth SIG, Inc. and any use of such marks by Sony Interactive Entertainment Inc. is under license. Other trademarks and trade names are those of their respective owners.

“Blu-ray Disc™”, “Blu-ray™” and “Ultra HD Blu-ray™” are trademarks of the Blu-ray Disc Association.

The terms HDMI, HDMI High-Definition Multimedia Interface, HDMI Trade dress and the HDMI Logos are trademarks or registered trademarks of HDMI Licensing Administrator, Inc.

The SuperSpeed USB 10Gbps Trident logo is a registered trademark of USB Implementers Forum, Inc. USB Type-C® and USB-C® are registered trademarks of USB Implementers Forum.

Tutti gli altri marchi appartengono ai rispettivi proprietari.

Guida introduttiva

Scopri come configurare la console PS5 e come utilizzare le funzioni di base con la Guida introduttiva fornita in dotazione.

Guida per l'utente

Funzionalità complete della console PS5. Come configurare le impostazioni e utilizzare ogni funzione. Per visualizzare la Guida per l'utente, è necessaria una connessione Internet.

Dalla schermata principale della console PS5, selezionare **Impostazioni**  > **Guida e suggerimenti**, **Salute e sicurezza e altre informazioni** > **Guida e suggerimenti** > **Guida per l'utente**.

Sito Web dell'assistenza clienti

Per assistenza online, visitare la pagina playstation.com/help, che fornisce informazioni come la procedura dettagliata per la risoluzione dei problemi e le domande frequenti.



Le informazioni contenute nel presente manuale sono suscettibili di modifiche senza preavviso.

L'uso commerciale o il noleggio di questo prodotto sono vietati.

Contenu

Santé et sécurité	62
Retirer et replacer les façades.....	66
Installer un SSD M.2.....	67
Installer ou retirer le lecteur de disques	70
Remplacement de la pile bouton.....	71
Utilisation et manipulation.....	73
Spécifications	75
Informations de conformité	76
Copyright et marques commerciales	78

Santé et sécurité

Avant toute utilisation de ce produit, lisez attentivement ce manuel et conservez-le pour pouvoir vous y reporter ultérieurement. Les parents et tuteurs légaux d'enfants doivent lire ce manuel et veiller à ce que leurs enfants respectent toutes les précautions de sécurité.

Ce produit a été conçu pour offrir les meilleures garanties de sécurité possibles. Cependant, tout dispositif électrique utilisé de façon incorrecte risque de provoquer un incendie, une électrocution ou une blessure corporelle. Respectez l'ensemble des avertissements, précautions et instructions.

Si le produit fonctionne de façon inhabituelle, qu'il émet des odeurs ou des sons anormaux, ou qu'il devient si brûlant que vous ne pouvez pas le toucher, arrêtez immédiatement d'utiliser le produit et débranchez le cordon d'alimentation.

AVERTISSEMENT

CHOC ÉLECTRIQUE

Pour prévenir tout risque d'électrocution, ne démontez pas le boîtier. Ne confiez l'entretien de la console qu'à un technicien qualifié.

LASER (uniquement lorsque la console est équipée d'un lecteur de disque)



Cet appareil est certifié comme produit laser de classe 1 conformément à la norme IEC60825-1:2014.

PRODUIT LASER DE CONSOMMATION
EN 50689:2021

Attention

L'application de commandes, de réglages ou de procédures autres que ceux spécifiés ci-après peut entraîner une dangereuse exposition aux rayonnements.

L'utilisation d'instruments optiques avec ce produit présente des risques accrus pour les yeux.

LAMES DU VENTILATEUR EN MOUVEMENT

Tenez toute partie de votre corps éloignée des lames du ventilateur.



CRISES PROVOQUÉES PAR DES STIMULI LUMINEUX (ÉPILEPSIE PHOTOSENSIBLE)

Si vous souffrez d'épilepsie ou que vous avez connu des crises, **consultez votre médecin avant d'utiliser cette console.**

Certaines personnes sensibles aux lumières clignotantes ou scintillantes, ou encore à des motifs et formes géométriques spécifiques, peuvent présenter une épilepsie non diagnostiquée. Chez ces personnes, le fait de jouer à des jeux vidéo ou de visionner du contenu vidéo peut déclencher des crises d'épilepsie.

ARRÊTEZ IMMÉDIATEMENT D'UTILISER CE PRODUIT et consultez votre médecin si vous rencontrez l'un des problèmes de santé ou symptômes suivants lorsque vous jouez à des jeux vidéo ou visionnez du contenu vidéo présentant des lumières clignotantes ou scintillantes ou d'autres stimuli lumineux : mal aux yeux, trouble de la vision, migraine, contraction des muscles, convulsions ou autres mouvements involontaires, perte de connaissance, trouble de la conscience, confusion ou désorientation.

Outre les troubles ci-dessus, **ARRÊTEZ IMMÉDIATEMENT D'UTILISER CE PRODUIT si vous rencontrez l'un des symptômes suivants** : mal de tête, étourdissement, nausée, fatigue ou symptômes similaires au mal des transports, ou encore si vous ne vous sentez pas bien ou ressentez des douleurs dans certaines parties du corps, comme les yeux, les oreilles, les mains, les bras et les pieds pendant que vous jouez. Si votre état ne s'améliore pas, **consultez un médecin.**

ONDES RADIO

Les ondes radio peuvent affecter les équipements électriques et les dispositifs médicaux (par exemple, les stimulateurs cardiaques), et risquent d'entraîner des dysfonctionnements et des blessures.

- Si vous utilisez un stimulateur cardiaque ou tout autre appareil médical, consultez votre médecin ou le fabricant de l'appareil avant d'utiliser la fonction de réseau sans fil (Bluetooth® et LAN sans fil).
- N'utilisez pas la fonction de réseau sans fil dans les lieux suivants :
 - Lieux dans lesquels l'utilisation d'un réseau sans fil est interdite, comme les hôpitaux. Respectez les règlements des établissements médicaux si vous utilisez la console dans ces lieux.
 - Zones à proximité d'alarmes incendie, de portes automatiques et d'autres types d'équipements automatisés.

AIMANTS ET APPAREILS

Ces produits contiennent des aimants susceptibles de créer des interférences avec des stimulateurs cardiaques, des défibrillateurs et des valves de dérivation, ou avec d'autres dispositifs médicaux. Ne placez pas ces produits à proximité de dispositifs médicaux de ce type ou de personnes les utilisant. Si vous utilisez de tels dispositifs médicaux, consultez votre médecin avant d'utiliser ces produits.

VOLUME SONORE

L'utilisation du casque ou des écouteurs peut entraîner une perte d'audition permanente en cas d'écoute à volume élevé. Réglez le volume à un niveau convenable. Bien qu'avec le temps, un volume audio élevé puisse paraître normal, le risque de perte d'audition n'en demeure pas moins présent. Si vous ressentez des sifflements dans les oreilles ou si les voix vous paraissent étouffées, arrêtez l'écoute et faites vérifier votre audition. Plus le volume est élevé, plus vite votre ouïe en subira les conséquences.

Pour protéger votre ouïe :

- Limitez la durée d'utilisation de casque ou d'écouteurs à des volumes élevés.
- Évitez d'augmenter le volume dans le but de recouvrir les bruits environnants.
- Baissez le volume si vous n'entendez pas les gens parler autour de vous.

BATTERIE AUX IONS DE LITHIUM INTÉGRÉE

	<p>ATTENTION : cette console contient une batterie aux ions de lithium intégrée.</p> <ul style="list-style-type: none"> • La batterie est dangereuse. Gardez les batteries, neuves ou usagées, hors de la portée des enfants. • Une batterie aux ions de lithium avalée ou coincée dans une partie du corps peut causer d'importantes blessures ou la mort en moins de deux heures. Ne pas ingérer de pile : risque de brûlure chimique. • Si vous pensez que la batterie a été avalée ou coincée dans une partie du corps, consultez immédiatement un médecin.
---	---

Ne manipulez pas les batteries aux ions de lithium présentant des dommages ou une fuite. En cas de fuite de liquide de la batterie, cessez immédiatement d'utiliser le produit et contactez notre service d'assistance technique. Si le liquide se répand sur vos vêtements ou votre peau ou qu'il touche vos yeux, rincez immédiatement la zone touchée à l'eau claire et consultez votre médecin. Le liquide de la batterie peut provoquer la cécité.

La manette contient une batterie rechargeable aux ions de lithium.

Ne laissez pas la batterie entrer en contact avec des flammes et ne la soumettez pas à des températures extrêmes, notamment en la laissant en plein soleil, dans un véhicule exposé au soleil ou à proximité d'une source de chaleur. N'essayez jamais d'ouvrir, d'écraser, de chauffer ou d'enflammer la manette ou la batterie. Ne laissez pas la batterie en charge pendant une durée prolongée lorsque la manette n'est pas utilisée.

BLESSURES CHEZ LES JEUNES ENFANTS

Tenez ce produit hors de portée des jeunes enfants. Les jeunes enfants sont susceptibles d'avaler les petites pièces, de tirer sur les câbles et d'occasionner la chute de la console ou de la manette, ou encore d'enrouler les câbles autour d'eux-mêmes et de causer blessures, accidents ou dysfonctionnements.

NE DÉMONTÉZ NI NE MODIFIEZ JAMAIS CE PRODUIT OU SES ACCESSOIRES

Il existe un risque d'incendie, de choc électrique ou de blessure.

Précautions

Utilisation du cordon d'alimentation

Si le produit fonctionne de façon anormale, qu'il émet des odeurs ou des sons anormaux, ou qu'il devient si brûlant que vous ne pouvez pas le toucher, arrêtez de l'utiliser, débranchez le cordon d'alimentation de la prise électrique et déconnectez tous les autres câbles immédiatement.

Zone suffisamment éclairée

Utilisez l'appareil dans une pièce bien éclairée et éloignez-vous suffisamment de votre téléviseur ou écran.

Faire des pauses

- Évitez toute utilisation prolongée de ce produit. En règle générale, nous recommandons de faire une pause de 15 minutes après chaque heure de jeu.
- Évitez de jouer lorsque vous êtes fatigué ou que vous avez besoin de sommeil.
- Cessez d'utiliser la console immédiatement si vous commencez à ressentir de la fatigue ou une sensation désagréable au niveau des mains ou des bras lorsque vous utilisez la manette. Si les symptômes persistent, consultez un médecin.
- Si vous rencontrez l'un des problèmes de santé suivants, arrêtez immédiatement d'utiliser la console. Si les symptômes persistent, consultez un médecin.
 - Vertiges, nausées, fatigue ou symptômes similaires au mal des transports
 - Sensation désagréable ou douleur dans une partie de votre corps, comme les yeux, les oreilles, les mains ou les bras

Fonction de vibration

- Si la manette est posée sur une surface plane, sa vibration en cours de jeu est susceptible d'entraîner sa chute, ce qui peut provoquer une blessure ou un dysfonctionnement.
- Si vous souffrez d'une blessure ou de douleurs aux os, articulations ou muscles des mains ou des bras susceptibles d'être exacerbées par les fonctions de vibration ou d'effet de gâchette, ne les utilisez pas. Pour activer ou désactiver ces fonctions, accédez à **Paramètres**  > **Accessoires** depuis l'écran d'accueil.

Choc statique

En cas d'utilisation du casque ou d'écouteurs, un léger picotement peut se faire sentir dans les oreilles, en particulier si l'air est très sec. Ce phénomène est dû au cumul d'électricité statique dans le corps. Il ne s'agit en rien d'un dysfonctionnement de votre casque ou de vos écouteurs. Vous pouvez atténuer cet effet en portant des vêtements composés de matériaux qui ne génèrent que peu ou pas du tout d'électricité statique.

Condensation

Si vous transportez la console directement d'un endroit froid à un endroit chaud, de l'humidité risque de se condenser à l'intérieur de la console. Le cas échéant, la console risque de ne pas fonctionner correctement. Dans cette éventualité, éteignez et débranchez la console. Conservez-la ainsi tant que l'humidité ne s'est pas évaporée (ce qui peut prendre plusieurs heures). Si la console ne fonctionne toujours pas correctement, contactez le service d'assistance clientèle PlayStation® dont les coordonnées figurent dans le livret de garantie.

Message de température élevée

Si la température de la console devient trop élevée, un message de notification s'affiche à l'écran. Si vous continuez d'utiliser la console après l'affichage de ce message, elle pourrait connaître des dysfonctionnements. Si ce message s'affiche, éteignez la console et attendez qu'elle refroidisse. Lorsque la console a refroidi, déplacez-la dans un endroit bien ventilé et non sujet aux températures élevées. Assurez-vous que les grilles d'aération de la console ne sont pas obstruées et, si vous avez installé un SSD M.2 dans la console, vérifiez que le dissipateur ne s'est pas détaché du SSD M.2. Consultez la section "Installer un SSD M.2" (page 67) pour plus d'informations sur les dissipateurs.

Capteur de mouvements

Lorsque vous utilisez la fonction de détection de mouvements de la manette sans fil, soyez attentif aux points suivants. Un choc entre la manette et une personne ou un objet risque de provoquer un accident, une blessure ou des dommages.

- Avant toute utilisation de la fonction de détection de mouvements, assurez-vous de disposer de suffisamment d'espace autour de vous.
- Tenez la manette fermement afin d'éviter qu'elle ne vous échappe et cause des dommages ou blessures.
- Si vous utilisez la manette pendant qu'elle est connectée à la console PS5® à l'aide d'un câble USB, assurez-vous de laisser suffisamment d'espace au câble pour éviter qu'il ne heurte quelqu'un ou quelque chose.

Barre lumineuse

Ne regardez pas fixement la barre lumineuse de la manette lorsqu'elle clignote. Si vous ressentez la moindre gêne ou douleur, cessez immédiatement d'utiliser la manette.

Liquides, poussière, fumée, vapeur et chaleur

- Assurez-vous toujours que le produit et ses connecteurs ne contiennent pas de liquides, de poussière ou de petites particules.
- Ne laissez pas le produit dans les zones suivantes pendant son utilisation, son stockage ou son transport.
 - Zones exposées à la fumée ou à la vapeur
 - Zones soumises à une forte humidité, à de la poussière ou à de la fumée de cigarette
 - Zones situées près d'appareils de chauffage, exposées à la lumière directe du soleil et faisant l'objet d'une accumulation de chaleur

Cordon d'alimentation et câbles

- N'utilisez pas le cordon ou les câbles s'ils ont été endommagés ou modifiés.
- Utilisez exclusivement le cordon d'alimentation fourni. Ce cordon d'alimentation a été spécialement conçu pour fonctionner uniquement avec cette console. Il ne doit pas être utilisé avec d'autres appareils électriques.
- Ne touchez pas la fiche ou le connecteur si vous avez les mains mouillées.
- Ne marchez pas sur le cordon ou les câbles et ne les pincez pas, en particulier les fiches, réceptacles, connecteurs et leurs points de sortie sur la console.
- N'exposez pas le cordon ou les câbles à la chaleur et ne les placez pas près d'une source de chaleur.
- Ne posez pas d'objets lourds sur le cordon ou les câbles.
- Ne tirez pas sur le cordon ou les câbles et ne les pliez pas trop brutalement.
- Ne branchez pas le cordon d'alimentation sur un transformateur de tension ou un convertisseur. Le branchement du cordon sur un transformateur de tension lors d'une utilisation à l'étranger ou sur un convertisseur destiné à une utilisation dans un véhicule peut entraîner une accumulation de chaleur dans la console et provoquer des brûlures ou un dysfonctionnement.
- Avant de raccorder le cordon d'alimentation à la console ou de le brancher sur une prise électrique, assurez-vous de l'absence de poussière ou de petites particules à l'intérieur ou sur la surface de la fiche, des connecteurs ou du connecteur AC IN de la console.
- Débranchez le cordon ou les câbles si vous souhaitez nettoyer ou déplacer votre console ou si vous avez prévu de ne pas l'utiliser pendant une période prolongée. Pour débrancher, tenez le cordon au niveau de la prise et tirez. Ne tirez jamais directement sur le cordon, et veillez à ne pas le retirer de biais.

Installation et maniemement

- N'utilisez pas la console dans une armoire fermée ou dans tout autre lieu dans lequel la chaleur pourrait s'accumuler. Ceci pourrait entraîner la surchauffe de la console et provoquer un incendie, une blessure ou un dysfonctionnement.
- Ne touchez pas le produit pendant un orage.
- N'exposez pas la console, ses accessoires et sa batterie à des températures élevées, à une forte humidité ou aux rayons directs du soleil pendant leur fonctionnement, leur transport et leur stockage.
- Ne placez pas la console ou les accessoires sur des surfaces instables, inclinées ou soumises à des vibrations.
- Utilisez le socle horizontal fourni pour placer la console en position horizontale. Si vous n'utilisez pas le socle et installez la console d'une manière contraire aux instructions, vous vous exposez à des risques de blessure, ainsi que de dommage ou de dysfonctionnement de la console. Pour obtenir des instructions sur l'installation du socle, reportez-vous au Guide de mise en route. Pour placer la console en position verticale, vous devez utiliser le socle vertical.
- Si vous installez ou portez la console, assurez-vous de bien tenir la partie principale de la console. Vous ne devez pas tenir, porter ou soulever la console par sa façade, car elle pourrait se détacher et entraîner la chute de la console, ce qui pourrait l'endommager, voire vous blesser.
- Ne déplacez pas et ne repositionnez pas la console lorsque l'indicateur d'alimentation est allumé ou qu'il clignote. À défaut, vous risquez de perdre ou d'altérer des données, voire d'endommager la console.
- Ne montez pas sur la console, ne posez aucun objet sur celle-ci et ne l'empilez pas avec d'autres appareils.
- Ne posez pas la console et les accessoires connectés sur le sol ou à un endroit présentant des risques de trébuchement ou de chute.
- Ne touchez pas aux connecteurs de la console ou de ses accessoires.
- En cours d'utilisation, évitez tout contact corporel prolongé avec la console ou l'air qui s'échappe par ses grilles d'aération. Un contact prolongé dans de telles conditions peut provoquer des brûlures légères.
- La console doit être installée et fonctionner à une distance minimum de 20 cm de votre corps.
- N'utilisez pas le produit à proximité d'une source d'eau.
- Éjectez le disque de la console avant de la déplacer ou de la repositionner. À défaut, les vibrations engendrées risquent de rayer le disque ou la console.

Mise hors tension

- Ne mettez pas la console hors tension lorsque des données sont enregistrées ou chargées à partir du disque SSD ou d'un périphérique de stockage USB.
- Attendez que l'indicateur d'alimentation s'éteigne avant de déconnecter le cordon d'alimentation de la prise électrique. Si vous débranchez le cordon d'alimentation alors que l'indicateur d'alimentation est allumé ou qu'il clignote, vous risquez de perdre ou d'altérer des données, voire d'endommager la console.

Utilisation de la façade

N'utilisez pas la console sans la façade, car cela représente un risque d'incendie, de choc électrique ou de dysfonctionnement. N'enlevez pas la façade de la console immédiatement après utilisation. L'unité principale de la console PS5 peut être encore chaude juste après utilisation, et la manipulation prolongée de votre console avec la façade peut entraîner des brûlures. Si vous devez enlever la façade, éteignez votre console PS5, débranchez le cordon d'alimentation et les câbles restants, puis attendez qu'elle refroidisse.

Compatibilité

Les manettes conçues pour les consoles PlayStation®, PlayStation®2 et PlayStation®3, comme les manettes analogiques (DUALSHOCK® et DUALSHOCK®2) et la manette sans fil DUALSHOCK®3, ne sont pas compatibles avec la console PS5. Sur la console PS5, la manette sans fil DUALSHOCK®4 est compatible avec les logiciels au format PlayStation®4, mais pas avec les logiciels au format PS5.

Utilisation sécurisée par des enfants

Les parents et tuteurs d'enfants sont invités à surveiller leurs enfants lors de leurs activités en ligne afin de garantir une utilisation sûre et responsable d'Internet. Consultez playstation.com/safety pour en savoir plus.

Retirer et replacer les façades

Retirez les façades pour effectuer des opérations de maintenance sur votre console ou pour installer un SSD M.2 ou un lecteur de disques.

Avertissements de sécurité

Avant de retirer ou de replacer les façades, assurez-vous de lire les précautions de sécurité suivantes.

⚠ Attention

- Tenir hors de portée des jeunes enfants. Les jeunes enfants pourraient avaler les petites pièces et se blesser.
- Une fois que vous avez éteint votre console PS5 et débranché le cordon d'alimentation et les câbles, attendez qu'elle refroidisse avant de retirer et de replacer les façades. L'unité principale de votre console PS5 peut être brûlante suite à son utilisation. Si vous n'attendez pas suffisamment pour manipuler votre console, vous vous exposez à des risques de brûlure.
- Faites attention à ne pas vous pincer les doigts dans les trous entre les composants, et de ne pas vous blesser à la main ou aux doigts sur les coins des composants.
- Assurez-vous que les façades sont correctement installées lorsque vous allumez la console. La partie principale peut surchauffer si les façades ne sont pas correctement installées.

Retirer et replacer les façades

Avant de retirer ou de replacer les façades, posez votre console sur un tissu doux étalé sur une surface plate.

- Chaque façade a une forme différente. Pour vous assurer de fixer la façade dans la bonne position, utilisez les marques Δ / \ominus \circ / \times / \square situées à l'intérieur de la façade comme guides (voir l'illustration à droite).
- * Selon le modèle, cette marque peut être \circ .
- Toutes les façades peuvent être retirées et remplacées de la même manière.

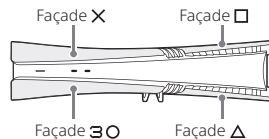

- 1 **Rendez-vous dans le Centre de contrôle de votre console et sélectionnez Alimentation \odot > Éteindre la PS5.**

L'écran devient noir, l'indicateur d'alimentation émet un flash blanc, et la console s'éteint.

- 2 **Débranchez le cordon d'alimentation ainsi que les autres câbles, puis attendez que la console PS5 refroidisse.**

La partie principale de votre console est chaude juste après utilisation.

- 3 **Placez la console avec le dessus orienté vers le haut et l'avant face à vous, puis retirez les pieds.**

- 4 **Retirez la façade.**

Soulevez légèrement la façade, puis tirez-la vers vous pour dissocier ses attaches et la retirer.

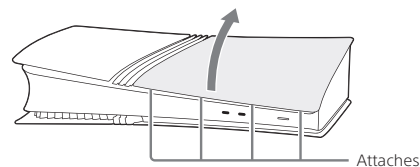

- 5 **Fixez la façade.**

Alignez les attaches de la façade avec les trous correspondants sur la console, puis poussez jusqu'à ce que vous entendiez un clic.

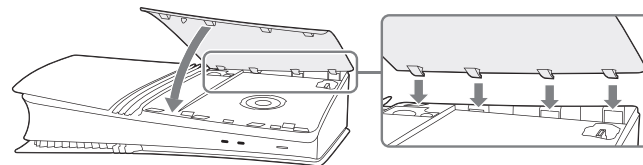

- 6 **Fixez les pieds, branchez le cordon d'alimentation et les câbles, puis rallumez la console.**

Installer un SSD M.2

Un SSD M.2 est un moyen de stockage qui utilise de la mémoire flash. Vous pouvez installer un SSD M.2 dans votre console PS5 pour agrandir l'espace de stockage réservé aux jeux et aux données des applications.

Les différents types de SSD M.2

Vous pouvez utiliser un SSD M.2 possédant les caractéristiques suivantes :

Interface	SSD M.2 NVMe compatible PCI-Express 4.0 x4 (clé M)
Espace de stockage	De 250 Go à 8 To
Tailles compatibles	2230, 2242, 2260, 2280, 22110
Taille incluant le composant de dissipation thermique	Largeur : jusqu'à 25 mm Longueur : 30/42/60/80/110 mm Épaisseur : jusqu'à 11,25 mm (jusqu'à 8 mm au-dessus de la carte et jusqu'à 2,45 mm en dessous de la carte)

Remarques

- Les appareils simple face et double face sont compatibles.
- Les SSD M.2 SATA ne sont pas compatibles.
- L'allocation de mémoire hôte à un appareil compatible HMB (tampon de mémoire hôte) n'est pas supportée.
- Consultez les caractéristiques de votre appareil de stockage avec attention avant un achat et n'hésitez pas à contacter le vendeur ou le fabricant si vous avez besoin de plus d'informations. SIE ne peut pas garantir que tous les SSD M.2 qui correspondent aux caractéristiques énoncées ci-dessus fonctionneront avec votre console et SIE rejette toute responsabilité concernant le choix, les performances et l'utilisation de produits issus d'un tiers.

À propos de la dissipation thermique du SSD M.2

Le SSD M.2 utilisable avec cet appareil offre des vitesses de transfert ultra-rapides. Il peut donc atteindre des températures élevées. Si le SSD M.2 ne dispose d'aucun dissipateur thermique, installez un conducteur thermique, comme un dissipateur thermique, un film de transfert thermique ou les deux. Pour plus d'informations sur l'installation d'un conducteur thermique, reportez-vous à son mode d'emploi. Si vous utilisez votre appareil sans dissipateur thermique ou que des pièces du dissipateur se détachent en cours d'utilisation, le SSD M.2 pourrait surchauffer. Une utilisation continue dans ces conditions pourrait entraîner des dysfonctionnements.

Installer ou retirer un SSD M.2

Avertissements de sécurité

Avant d'installer ou de retirer un SSD M.2, consultez les précautions de sécurité suivantes.



Attention

- Tenir hors de portée des jeunes enfants. Les jeunes enfants pourraient avaler les petites pièces et se blesser.
- Assurez-vous que la façade et le couvercle des fentes d'extension sont correctement installés. La partie principale peut surchauffer si la façade ou le couvercle des fentes d'extension ne sont pas correctement installés.

Remarques

- Touchez un objet métallique relié à la terre pour enlever toute l'électricité statique qui se trouve dans votre corps avant de commencer le processus d'installation ou d'enlèvement. Vous risquez d'endommager votre SSD M.2 ou votre console PS5 si vous ne le faites pas. De plus, un SSD M.2 possède des composants sensibles à l'électricité statique, nous vous demandons donc de faire attention.
- Ne touchez pas le connecteur d'un SSD M.2 ou le connecteur d'extension de votre console PS5.
- Servez-vous d'un tournevis avec une pointe correspondant à la taille des vis lorsque vous vissez ou dévissez. Si la taille de la pointe ne correspond pas, la vis peut être dégarnie.
- Faites attention à ne pas faire tomber de petites pièces, comme des vis ou des entretoises, dans la partie principale de votre console PS5. Si de petites pièces tombent dans la partie principale, ne branchez pas et n'allumez pas la console, et consultez le site d'assistance (page 79).

Installer un SSD M.2

Installer un SSD M.2

Avant d'installer un SSD M.2, posez votre console sur un morceau de tissu doux étalé sur une surface plate.

1 Retirez la façade Δ (page 66).

Pour lire les avertissements relatifs à la sécurité ou obtenir des détails sur l'installation et le démontage des façades, consultez la section "Retirer et replacer les façades".

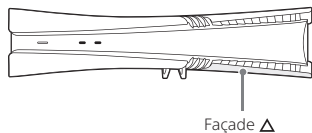

2 Retirez la vis qui se trouve sur le couvercle des fentes d'extension et retirez-le.

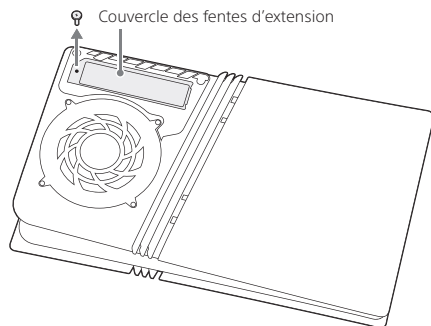

3 Retirez la vis et l'entretoise, puis ajustez l'entretoise pour qu'elle corresponde à la taille de votre SSD M.2.

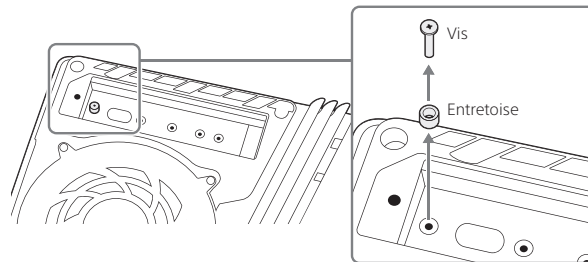

4 En tenant le SSD M.2 par les bords, alignez-le avec l'encoche du connecteur d'extension. Inclinez le SSD M.2 en diagonale vers le haut et insérez-le fermement dans le connecteur d'extension.

Vous trouverez ci-dessous un exemple de SSD M.2 possédant un dissipateur de chaleur et un film de transfert thermique.

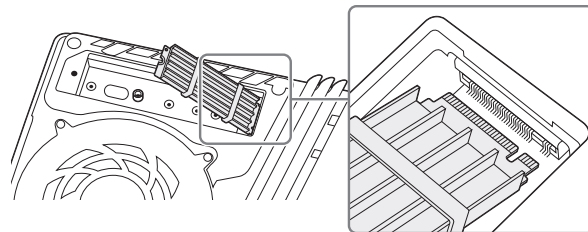

- 5 Inclinez le SSD M.2 et fixez-le à l'aide de la vis.

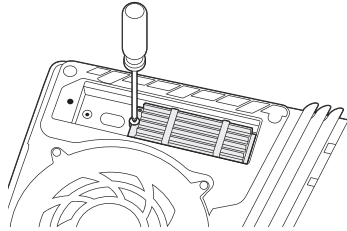

- 6 Remplacez le couvercle des fentes d'extension, puis serrez les vis.
- 7 Fixez la façade Δ (page 66).
- 8 Fixez les pieds, branchez le cordon d'alimentation et les câbles, puis rallumez la console.

Si vous utilisez le SSD M.2 sur votre console pour la première fois, le guide de formatage apparaîtra au démarrage de la console PS5. Suivez les instructions données à l'écran et formatez le SSD M.2.

- Consultez notre site d'assistance si vous perdez des pièces comme le couvercle des fentes d'extension, des vis et des entretoises (page 79).
- Pour savoir comment sauvegarder vos données de jeu sur le SSD M.2 et connaître les types de données pouvant être sauvegardées, consultez le Guide de l'utilisateur (page 79).

Retirer un SSD M.2

Posez votre console sur un morceau de tissu doux étalé sur une surface plate. À présent, vous pouvez retirer le SSD M.2.

- 1 Retirez la façade Δ (page 66).
- 2 Retirez la vis du couvercle des fentes d'extension, puis retirez le couvercle.
- 3 Retirez la vis du SSD M.2.
- 4 Relevez légèrement le SSD M.2, puis tenez-le par les bords et poussez vers le haut en diagonale.
- 5 Resserrez la vis de l'entretoise.
- 6 Remplacez le couvercle des fentes d'extension, puis serrez les vis.
- 7 Fixez la façade Δ (page 66).

Installer ou retirer le lecteur de disques

Connectez un lecteur de disque (vendu séparément) pour jouer à des jeux sur disque et lire des disques Blu-ray™ et des DVD.

Avertissements de sécurité

Avant d'installer ou de retirer le lecteur de disques, consultez les précautions de sécurité suivantes.

Remarques

- Avant d'installer ou de retirer le lecteur de disques, touchez un objet métallique relié à la terre pour décharger votre corps de toute électricité statique. À défaut, vous risqueriez d'endommager le lecteur de disques ou la console PS5.
- Ne touchez pas le terminal de votre lecteur de disques ou le terminal correspondant de votre console PS5.

Installer le lecteur de disques

Placez votre console sur un tissu doux, sur une surface plane, avant d'installer votre lecteur de disques.

1 Retirez la façade 30 (page 66).

Pour lire les avertissements relatifs à la sécurité ou obtenir des détails sur l'installation et le démontage des façades, consultez la section "Retirer et replacer les façades".

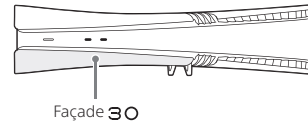

2 Alignez les attaches du lecteur de disques avec les 2 trous (marqués ▼), puis poussez fermement jusqu'à ce que vous entendiez un clic.

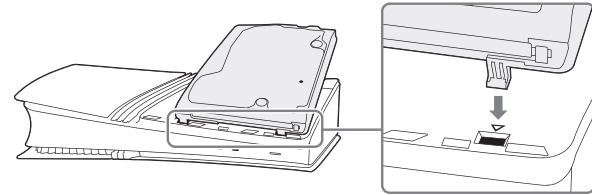

3 Fixez la façade 30 (page 66).

Assurez-vous d'installer la façade des consoles équipées d'un lecteur de disques.

4 Fixez les pieds (longs), branchez le cordon d'alimentation et les câbles, puis rallumez la console.

Assurez-vous d'installer les pieds des consoles équipées d'un lecteur de disques.

Retirer le lecteur de disques

Placez votre console sur un tissu doux, sur une surface plane, avant de retirer votre lecteur de disques.

1 Retirez la façade **SO** (page 66).

Pour lire les avertissements relatifs à la sécurité ou obtenir des détails sur l'installation et le démontage des façades, consultez la section "Retirer et replacer les façades".

2 Utilisez votre doigt pour soulever la partie concave du lecteur de disques afin de le retirer.

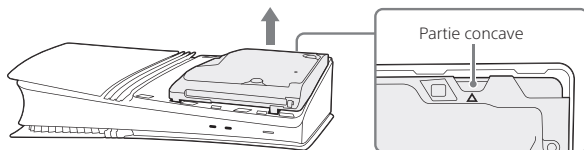

3 Fixez la façade **SO** (page 66).

N'oubliez pas d'installer la façade des consoles sans lecteur de disques.

4 Fixez les pieds (courts), branchez le cordon d'alimentation et les câbles, puis rallumez la console.

Assurez-vous d'installer les pieds des consoles sans lecteur de disques.

Remplacement de la pile bouton

Ce produit contient une pile bouton. Si l'heure et la date de la console se désynchronisent, il est possible que vous deviez remplacer la pile.

Avertissements de sécurité

Avant de remplacer la pile bouton, veuillez lire les précautions de sécurité suivantes.

⚠ Attention

- Remplacez la pile bouton hors de la présence de jeunes enfants. Les jeunes enfants risquent d'avaler la pile bouton ou d'autres petites pièces. En cas d'ingestion, cela pourrait entraîner la MORT ou des blessures graves. Si un enfant avale la pile bouton, consultez immédiatement un médecin.
- Si le compartiment à pile ne ferme pas correctement, arrêtez d'utiliser le produit et mettez-le hors de portée des enfants.
- Il existe un risque d'explosion si la pile est remplacée par un type incorrect. Respectez la procédure de mise au rebut.
- Ne démontez et ne modifiez pas la pile, ne la soumettez pas à une chaleur excessive, ne la rechargez pas et ne la court-circuitiez pas. Cela pourrait entraîner une fuite, une explosion, de la chaleur excessive ou un incendie.

Avertissements

- Avant de remplacer la pile bouton, touchez un objet métallique mis à la terre pour éliminer toute l'électricité statique accumulée dans votre corps. Si vous ne le faites pas, vous risquez d'endommager la console.
- Ne touchez pas les bornes de connexion et les connecteurs de votre console.
- Lors de la fixation ou du retrait des vis, utilisez un tournevis adapté à la taille des vis. Si les tailles ne correspondent pas, les vis pourraient être endommagées.
- Veillez à ne pas faire tomber de petites pièces telles que des vis et des entretoises dans l'unité principale de la console PS5. Si de petites pièces tombent dans l'unité principale, ne mettez pas l'appareil sous tension et consultez le site Web d'assistance (page 79).

Remplacement de la pile bouton

Avant de remplacer la pile bouton, placez la console sur un chiffon doux étalé sur une surface plane.

1 Retirez la façade 30 (page 66).

Pour consulter les avertissements de sécurité et les informations relatives au retrait ou à la fixation des façades, reportez-vous à « Retirer et fixer les façades ».

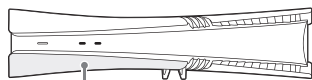

Façade 30

2 Dévissez la vis du couvercle de la pile, puis retirez le couvercle.

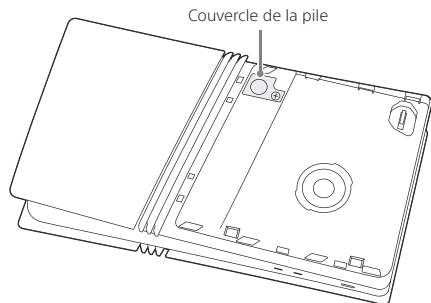

3 Retirez l'ancienne pile bouton.

Si vous utilisez un tournevis à tête plate ou un autre objet métallique pour retirer la pile, veillez à mettre du ruban isolant sur la tête du tournevis. Vous risqueriez sinon de provoquer un court-circuit.

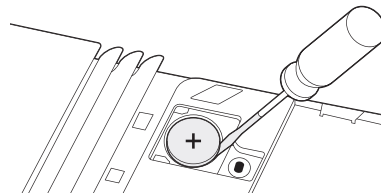

4 Insérez la nouvelle pile en tournant le côté (+) vers le haut.

Utilisez une pile bouton au lithium CR2032 disponible dans le commerce. Veillez à respecter les polarités de la pile lors de son insertion.

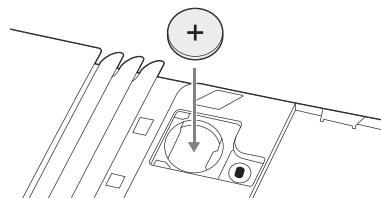

5 Remettez le couvercle de la pile et revissez la vis.

6 Remettez la façade 30 (page 66).

7 Fixez les pieds, connectez le cordon d'alimentation et les câbles, puis mettez l'appareil sous tension.

8 Réglez l'heure et la date.

Après le remplacement de la pile bouton, les réglages de l'heure et de la date de la console sont réinitialisés. Pour reconfigurer les réglages de l'heure et de la date, depuis l'écran d'accueil, sélectionnez **Paramètres** > **Système** > **Date et heure**.

- Suivez les réglementations locales lors de la mise au rebut de l'ancienne pile bouton.
- Si vous perdez des pièces telles que le couvercle de la pile, consultez notre site Web d'assistance (page 79).

Utilisation et manipulation

Ne démontez ni ne modifiez jamais la console ou ses accessoires

Utilisez la console et ses accessoires conformément aux instructions décrites dans la documentation du produit. Aucune autorisation concernant l'analyse ou la modification de la console ou de ses accessoires, ou l'analyse et l'utilisation de ses circuits internes, n'est accordée. Toute modification non autorisée de la console ou de ses accessoires en annule la garantie. La console ne comporte aucun composant réparable par l'utilisateur. Il existe en outre un risque d'électrocution et, si un lecteur de disques est installé, d'exposition au rayonnement laser.

Réseau

- La connexion à un réseau requiert une connexion Internet.
- Les frais d'accès à Internet sont à votre charge. Pour en savoir plus, reportez-vous aux informations fournies dans votre contrat de service ou contactez votre fournisseur d'accès à Internet.
- Utilisez uniquement un câble Ethernet compatible avec les réseaux 10BASE-T, 100BASE-TX ou 1000BASE-T. N'utilisez pas de cordon destiné à une ligne téléphonique résidentielle standard ou de câbles d'autres types que ceux mentionnés dans ce document. L'utilisation d'un type de cordon ou de câble incorrect peut entraîner la circulation d'une quantité de courant électrique excédentaire dans le port LAN, ce qui est susceptible de provoquer une accumulation de chaleur, un incendie ou un dysfonctionnement.

Fonction de réseau sans fil

- Les fréquences utilisées par la fonction de réseau sans fil du produit se situent dans les plages 2,4 GHz (WLAN, Bluetooth®) / 5 GHz (WLAN)/6 GHz (WLAN). De nombreux appareils se partagent la plage d'ondes radio 2,4 GHz. Le produit a été conçu pour ne subir qu'un minimum d'interférences en cas d'utilisation d'autres produits dans la même plage de fréquences. Cependant, dans certains cas, des interférences provenant d'autres appareils peuvent réduire la vitesse de connexion, raccourcir la plage du signal ou provoquer une interruption inattendue de la connexion.
- Lorsque vous utilisez la fonction de recherche d'une connexion de la console pour sélectionner un point d'accès LAN sans fil, des points d'accès destinés à une utilisation privée peuvent s'afficher. Établissez la connexion uniquement à un point d'accès que vous êtes autorisé à utiliser, ou à un point d'accès LAN sans fil ou service de point d'accès (hotspot) public.

Maniement de la manette

- Chargez la batterie dans une pièce dont la température est comprise entre 10 et 30 °C. Il se peut que la charge ne soit pas aussi efficace dans d'autres environnements
- La batterie possède une durée de vie limitée. L'autonomie de la batterie diminue au fil du temps, suite à son vieillissement et à son utilisation répétée. La durée de vie de la batterie varie également en fonction de la méthode de stockage, des conditions d'utilisation, de l'environnement et d'autres facteurs.
- Lorsque vous n'utilisez pas la manette pendant une période prolongée, il est conseillé de la recharger au moins une fois par an afin de préserver le bon fonctionnement de la batterie.

Instructions d'entretien

Pour des raisons de sécurité, avant de nettoyer la console ou les accessoires connectés, débranchez le cordon d'alimentation de la prise électrique.

Surfaces extérieures (couvercle en plastique de la console et de la manette)

- Essuyez la surface à l'aide d'un chiffon doux et sec.
- Pour éviter toute détérioration et décoloration de votre console ou de vos périphériques, respectez les consignes ci-dessous.
 - Ne vaporisez et n'appliquez pas d'insecticide ou toute autre substance volatile, comme du diluant à peinture, du benzène ou de l'alcool. N'utilisez aucun chiffon traité chimiquement.
 - Ne posez pas votre manette ou votre casque-micro sur votre console, que ce soit de manière ponctuelle ou prolongée.

Grilles d'aération

Veillez à n'obstruer aucune grille d'aération. Pour garantir une ventilation optimale, respectez les instructions ci-après :

- Placez la console à au moins 10 cm d'une surface murale.
- Ne la posez pas sur un tapis, de la moquette ou toute autre matière filandreuse.
- Ne la placez pas dans un endroit exigü ou confiné.
- Ne la recouvrez d'aucun tissu.
- Ne laissez pas la poussière s'accumuler sur les grilles d'aération. Utilisez un aspirateur à main pour empêcher la poussière de s'accumuler. Nous vous recommandons également de retirer les façades, puis d'utiliser un aspirateur à main pour retirer la poussière accumulée à l'intérieur. Pour plus de détails sur les façades, consultez la section "Retirer et replacer les façades" (page 66).

Ports/connecteurs

N'utilisez pas la console si ses ports/connecteurs sont sales. La circulation du courant électrique risquerait d'être entravée. S'ils sont sales, essuyez-les avec un chiffon sec.

Manipulation des disques

(uniquement lorsque la console est équipée d'un lecteur de disque)

Remarque relative à la compatibilité

Certains supports peuvent présenter des restrictions régionales ou territoriales et ne pas fonctionner avec votre console. Pour en savoir plus, reportez-vous à l'emballage du support.

Manipulation

Les traces de doigt, poussières, saletés et rayures sur le disque peuvent déformer l'image ou réduire la qualité du son. Veuillez respecter les consignes suivantes.

- Lorsque vous manipulez un disque, ne touchez pas sa surface.
- Ne collez ni papier, ni autocollant sur les disques, et n'inscrivez rien dessus.

Stockage

- N'exposez pas les disques à des températures élevées, à une forte humidité ou aux rayons directs du soleil.
- Lorsque vous n'utilisez pas un disque pendant une période prolongée, rangez-le dans son boîtier. Si vous empilez des disques sans leur boîtier ou les stockez sans les poser bien à plat, ils risquent de se déformer.

Méthode de nettoyage

- Nettoyez les disques à l'aide d'un chiffon doux, en les essuyant délicatement du centre vers l'extérieur.
- N'utilisez aucun solvant, produit de nettoyage pour disque, aérosol antistatique ni tout autre produit chimique, ceux-ci étant susceptibles d'endommager les disques.

Recyclage des produits en fin de vie

Les produits comportent de nombreux matériaux recyclables. Conformez-vous aux règles locales lors de la mise au rebut des produits.

Spécifications

Conception et spécifications sont sujettes à modification sans préavis. Selon la version du logiciel que vous utilisez, il est possible que la console fonctionne différemment de la manière décrite dans ce manuel.

Console PlayStation®5 Pro

UC	Processeur à puce unique personnalisé CPU: x86-64-AMD Ryzen™ "Zen2", 8 cœurs/16 threads GPU: 16.7 TFLOPS, moteur graphique RDNA AMD Radeon™
Mémoire	16 Go GDDR6 2 Go DDR5
Stockage	1 SSD personnalisé de 2 To ^{*1}
Entrées/sorties ^{*2}	Port USB Type-A (USB SuperSpeed 10 Gbit/s) x2 Port USB Type-C® (Hi-Speed USB) Port USB Type-C® (SuperSpeed USB 10 Gbit/s) Connecteur d'extension SSD M.2 (clé M) Port du lecteur de disques
Connexion réseau	Ethernet (10BASE-T, 100BASE-TX, 1000BASE-T) IEEE 802.11 a/b/g/n/ac/ax/be Bluetooth® 5.1
Sortie AV	Port HDMI™ OUT ^{*3}
Courant nominal	220-240 V ~ 1,9 A 50/60 Hz
Puissance maximale assignée	390 W
Dimensions extérieures (à l'exclusion des parties saillantes)	Environ 388 × 89 × 216 mm (largeur × hauteur × profondeur)
Poids	Environ 3,1 kg
Température de fonctionnement	5 °C à 35 °C

*1 Une partie de la capacité du disque SSD est réservée à l'administration, à la maintenance et aux options supplémentaires de la console. La capacité du disque SSD ne sera donc pas entièrement disponible.

*2 La fonctionnalité de tous les périphériques connectés n'est pas garantie.

*3 Utilisez le câble HDMI fourni.

Type de batterie	CR2032
Coordonnées relatives à la batterie	BASICEL, Hangzhou Powerpack Battery Co., Ltd RM 1307, Block A, Shipping Mansion, Shangcheng District, Hangzhou, China
	DBV, Double Best Corporation Limited 5F, No. 37 Ln. 221 Gangqian Rd. Neihu Dist, Taipei City 114, Taiwan
	Sony Interactive Entertainment Inc. 1-7-1 Konan Minato-ku Tokyo, 108-0075 Japon

Manette sans fil DualSense®

Puissance nominale en entrée	5 V \Rightarrow 1 500 mA
Type de batterie	Batterie aux ions de lithium intégrée
Tension de la batterie	3,65 V \Rightarrow
Capacité de la batterie	1 560 mAh
Poids	Environ 280 g
Température de fonctionnement	5 °C à 35 °C

Lecteur de disques (uniquement lorsque la console est équipée d'un lecteur de disque)

Disques lisibles	Ultra HD Blu-ray™ au format PlayStation®5 ^{*1} Blu-ray™ au format PlayStation®4 pris en charge ^{*2} Ultra HD Blu-ray™ BD-ROM BD-R BD-RE ^{*3} DVD-ROM DVD+R/RW DVD-R/RW AVCHD
Unité optique (lecture seule)	BD-ROM (66 GB/100 GB) ~ 10× CAV BD-ROM (25 GB/50 GB) ~ 8× CAV BD-R/RE (25 GB/50 GB) ~ 10× CAV DVD ~ 3,2× CLV
Laser	Type : semi-conducteur, continu BD Longueur d'onde : 395 - 415 nm Power: Max. 1 mW DVD Longueur d'onde : 640 - 675 nm Power: Max. 1 mW

*1 Les logiciels aux formats PlayStation®, PlayStation®2 et PlayStation®3 ne peuvent pas être lus depuis un disque.

*2 Certaines fonctionnalités proposées sur la PS4® peuvent ne pas être disponibles sur la PS5. Vous devrez peut-être installer la dernière version du logiciel système de votre PS5. Connexion Internet requise.

*3 La lecture de disques BD-RE ver. 1.0 n'est pas prise en charge.

Logiciel système

L'utilisation de la console PlayStation®5 est soumise à l'acceptation du Contrat de licence de logiciel système de Sony Interactive Entertainment Inc. Consultez doc.dl.playstation.net/doc/ps5-eula/ pour de plus amples informations.

Si la mise à jour par Internet est impossible, vous pouvez utiliser un disque de jeu ou un périphérique de stockage USB. Pour de plus amples informations, rendez-vous sur playstation.com/system-software.

La mise à jour du logiciel système de la console PS5 permet de bénéficier de fonctionnalités supplémentaires, d'une meilleure ergonomie et d'une sécurité renforcée. Téléchargez toujours la dernière version.

Informations de conformité



Cet équipement a été testé et déclaré conforme aux exigences de la Directive RE. Veuillez n'utiliser que des câbles étant a) fournis avec l'équipement, b) des accessoires officiels PlayStation ou c) d'une longueur inférieure à 3 mètres.

Ce produit a été fabriqué par ou au nom de Sony Interactive Entertainment Inc., 1-7-1 Konan Minato-ku Tokyo, 108-0075 Japon.

Importé en Europe et distribué par (à l'exception du Royaume-Uni) : Sony Interactive Entertainment Deutschland GmbH / Sony Interactive Entertainment Polska Sp. Z. o.o. / Sony Interactive Entertainment Italia S.p.A. / Sony Interactive Entertainment Benelux B.V. / Sony Interactive Entertainment France S.A. / Sony Interactive Entertainment España S.A. - Zeughofstrasse 1, 10997 Berlin, Allemagne.

Les questions relatives à la conformité des produits dans l'Union Européenne doivent être adressées au représentant autorisé du mandataire : Sony Belgium, bijkantoor van Sony Europe B.V., Da Vincilaan 7-D1, 1930 Zaventem, Belgique.

Déclaration "Informal DoC" de la Directive RE

Par la présente Sony Interactive Entertainment Inc. déclare que ce produit est conforme aux exigences essentielles et aux autres dispositions pertinentes de la directive 2014/53/UE. Pour toute information complémentaire, veuillez consulter l'URL suivante : <https://compliance.sony.eu>

Cet équipement radio est conçu pour être utilisé avec la ou les versions approuvée(s) du logiciel indiquée(s) dans la Déclaration de conformité UE. Le logiciel chargé dans cet équipement radio est vérifié comme étant conforme aux exigences essentielles de la Directive 2014/53/UE. La version du logiciel peut être trouvée en suivant les étapes ci-dessous : sélectionnez **Paramètres** > **Système** > **Logiciel système** > **Informations de la console**.

Bande de fréquence sans fil et puissance de sortie maximale :

- Bluetooth® 2,4 GHz : inférieure à 10 mW
- WLAN 2,4 GHz : inférieure à 100 mW
- WLAN 5 GHz : W52/W53/W56 : inférieure à 100 mW, W58 : inférieure à 25 mW
- WLAN 6 GHz : inférieure à 100 mW

Cet équipement radio a été désigné comme récepteur de catégorie 1 tel que défini dans la directive EN 300 440 V2.1.1.

Les restrictions d'utilisation suivantes s'appliquent dans les pays mentionnés dans le tableau ci-dessous

	AT	BE	BG	CY	CZ
	DE	DK	EE	ES	FI
	FR	UK	GR	HR	HU
	IE	IT	LT	LU	LV
	MT	NL	PL	PT	RO
	SE	SI	SK	CH	TR
	IS	LI	NO	AL	BA
	MK	MD	RS	ME	
	UK(NI)		Kosovo		

Le fonctionnement dans la bande de fréquences 5150-5350 MHz est limité à un usage en intérieur uniquement. La bande de fréquences 5250-5350 MHz ne peut pas être utilisée dans des véhicules routiers, des trains ou des avions.

Écoconception de produit

Pour obtenir des informations sur l'efficacité des ressources et de l'énergie liées aux directives européennes d'écoconception du règlement (UE) n°801/2013, ainsi que sur l'initiative d'autorégulation de l'Union Européenne en vue d'améliorer l'efficacité énergétique des consoles de jeu (comme reconnu sous le rapport final COM(2015) 178 de la Commission Européenne), consultez l'URL suivante : playstation.com/Ecodesign

Mise au rebut de produits électriques, batteries et piles (s'applique à l'Union européenne et aux autres pays dotés de systèmes de collecte séparée)

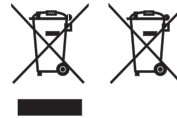

La présence de ce symbole sur nos emballages, produits électriques, batteries ou piles indique que ces derniers ne doivent pas être mis au rebut comme des déchets ménagers au sein de l'UE, au Royaume-Uni, en Turquie ou dans d'autres pays disposant de systèmes de collecte séparée des déchets.

Pour assurer le bon traitement des déchets, veuillez procéder à la mise au rebut des produits électriques, batteries et piles auprès d'un centre de collecte agréé et dans le respect de la législation locale en vigueur ou des prescriptions en la matière. Dans certains pays, la mise au rebut des produits électriques peut être assurée gratuitement chez certains revendeurs au moment de l'achat de produits neufs du même type. Les principaux revendeurs situés dans l'UE et au Royaume-Uni proposent parfois gratuitement la mise au rebut des petits appareils électroniques. Consultez votre revendeur pour savoir s'il propose ce service.

Lorsqu'un produit dispose d'une batterie intégrée, seul le personnel habilité peut la remplacer, pour des raisons de sécurité, de performance et d'intégrité des données. Lorsqu'un produit atteint la fin de son cycle de vie, déposez-le à un point de collecte approprié. Pour tous les autres types de batteries et de piles, consultez la section expliquant comment les retirer en toute sécurité. Déposez les batteries ou les piles à un point de collecte approprié en vue de leur recyclage.



En vous assurant de la mise au rebut conforme du produit, des piles ou de la batterie, vous réduisez les conséquences négatives sur l'environnement et la santé pouvant résulter de la manipulation inappropriée des déchets.

Vous aiderez ainsi à préserver les ressources naturelles et à améliorer le niveau de protection de l'environnement par un traitement et une mise au rebut adaptés des déchets électriques.

Le symbole ci-dessus peut apparaître sur certaines batteries et piles, à côté d'un symbole chimique. Par exemple, le symbole chimique du plomb (Pb) apparaît sur les batteries et piles qui contiennent plus de 0,004 % de plomb.

Pour plus de détails sur le recyclage de ce produit, de sa batterie ou de ses piles, contactez un centre de collecte agréé, votre service de collecte des déchets ménagers ou votre revendeur.

Copyright et marques commerciales

“”, “PlayStation”, “”, “PS5”, “PS4”, “DualSense”, “DUALSHOCK” et “PlayStation Shapes Logo” sont des marques déposées ou commerciales de Sony Interactive Entertainment Inc.

“SONY” et “” sont des marques déposées ou commerciales de Sony Group Corporation.

AMD Radeon and AMD Ryzen are trademarks of Advanced Micro Devices, Inc.

The Bluetooth® word mark and logos are registered trademarks owned by Bluetooth SIG, Inc. and any use of such marks by Sony Interactive Entertainment Inc. is under license. Other trademarks and trade names are those of their respective owners.

“Blu-ray Disc™”, “Blu-ray™” and “Ultra HD Blu-ray™” are trademarks of the Blu-ray Disc Association.

The terms HDMI, HDMI High-Definition Multimedia Interface, HDMI Trade dress and the HDMI Logos are trademarks or registered trademarks of HDMI Licensing Administrator, Inc.

The SuperSpeed USB 10Gbps Trident logo is a registered trademark of USB Implementers Forum, Inc. USB Type-C® and USB-C® are registered trademarks of USB Implementers Forum.

Toutes les autres marques commerciales sont la propriété des détenteurs respectifs.

Guide de mise en route

Apprenez à configurer votre console PS5 et à utiliser ses fonctions de base en consultant le Guide de mise en route fourni.

Guide de l'utilisateur

Découvrez toutes les fonctionnalités de votre console PS5. Découvrez comment configurer les paramètres et utiliser chaque fonction. Pour consulter le Guide de l'utilisateur, vous avez besoin d'une connexion Internet.

Depuis l'écran d'accueil de votre console PS5, accédez à **Paramètres** ⚙️ >

Guide et astuces, santé et sécurité et autres informations > **Guide et astuces** >

Guide de l'utilisateur.

Site Web de l'assistance clientèle

Obtenez en ligne des informations d'assistance, comme des procédures de dépannage détaillées et une foire aux questions, en accédant à la page [playstation.com/help](https://www.playstation.com/help).



Les informations contenues dans ce manuel sont modifiables sans préavis.

L'utilisation commerciale et la location de ce produit sont interdites.

Índice

Salud y seguridad	82
Retirar y colocar cubiertas	86
Instalación de una SSD M.2	87
Instalar o extraer la unidad de discos	90
Sustituir la batería de botón	91
Utilización y manejo	93
Especificaciones	95
Información de cumplimiento	96
Derechos de autor y marcas comerciales	98

Salud y seguridad

Antes de usar este producto, lea detenidamente este manual y guárdelo para futuras consultas. Los padres y tutores de niños deberán leer este manual y asegurarse de que los niños siguen todas las precauciones de seguridad. Este producto se ha diseñado con la intención de ofrecer la máxima seguridad. No obstante, como ocurre con cualquier dispositivo eléctrico, existe el riesgo de provocar incendios, descargas eléctricas o lesiones personales. Sigue todas las advertencias, precauciones e instrucciones. Interrumpa el uso y desconecte el cable de alimentación AC inmediatamente si el producto se comporta de forma anómala, produce sonidos u olores inusuales o está demasiado caliente al tacto.

ADVERTENCIA

DESCARGAS ELÉCTRICAS

Para evitar descargas eléctricas, no retire la carcasa. Solicite asistencia técnica únicamente al personal especializado.

LÁSER (solo cuando la consola tiene instalada una unidad de disco)



Este dispositivo está clasificado como producto LÁSER DE CLASE 1 según la norma IEC60825-1:2014.
PRODUCTO LÁSER DE CONSUMO
EN 50689:2021

Precaución

El empleo de controles, ajustes o procedimientos distintos de los aquí recogidos puede dar lugar a una exposición a radiaciones peligrosas.

El uso de instrumentos ópticos con este producto aumenta el riesgo de daños oculares.

ASPAS MÓVILES DEL VENTILADOR

Mantenga las extremidades alejadas de las aspas del ventilador.



ATAQUES PROVOCADOS POR ESTÍMULOS LUMINOSOS (EPILEPSIA FOTOSENSIBLE)

Si sufre epilepsia o ha padecido ataques, **consulte a su médico antes de usar esta consola.**

Algunas personas son sensibles a las luces intermitentes o parpadeantes o a las formas y patrones geométricos, podrían sufrir epilepsia no diagnosticada y padecer ataques epilépticos al jugar a videojuegos o ver contenido de vídeo.

DEJE DE USAR LA CONSOLA INMEDIATAMENTE y consulte a su médico si experimenta alguno de los siguientes problemas de salud o síntomas al verse expuesto a luces parpadeantes u otro estímulo luminoso mientras juega a videojuegos o ve contenido de vídeo: irritación ocular, alteraciones de la visión, migraña, espasmos musculares, convulsiones u otros movimientos involuntarios, desmayos, pérdida del conocimiento, confusión o desorientación.

Además de lo mencionado anteriormente, **DEJE DE USAR LA CONSOLA INMEDIATAMENTE** si experimenta alguno de los siguientes síntomas: dolor de cabeza, vértigo, náuseas, fatiga o síntomas similares al mareo o una sensación de malestar o dolor en cualquier parte del cuerpo como los ojos, los oídos, las manos, los brazos y los pies mientras juega. Si el malestar persiste, **solicite asistencia médica.**

ONDAS RADIOFÓNICAS

Las ondas radiofónicas pueden afectar a los equipos electrónicos o los dispositivos médicos (por ejemplo, los marcapasos), lo que podría provocar fallos de funcionamiento o lesiones.

- Si utiliza un marcapasos u otro dispositivo médico, consulte a su médico o al fabricante del dispositivo antes de usar la función de red inalámbrica (Bluetooth® y LAN inalámbrica).
- No utilice la función de red inalámbrica en los siguientes lugares:
 - Zonas en las que esté prohibido el uso de redes inalámbricas como, por ejemplo, los hospitales. Respete las normativas de los centros médicos cuando utilice la consola en sus instalaciones.
 - Cerca de alarmas de incendios, puertas automáticas y otros equipos automatizados.

IMANES Y DISPOSITIVOS

Estos productos cuentan con imanes que pueden interferir con los marcapasos, los desfibriladores, las válvulas de derivación programables u otros dispositivos médicos. No coloque estos productos cerca de estos dispositivos médicos o de personas que los usen. Si utilizas alguno, consulta a tu médico antes de usar estos productos.



NIVEL DE VOLUMEN

Podría producirse una pérdida de capacidad auditiva permanente si el casco o los auriculares se usan a un volumen demasiado alto. Ajusta el volumen a un nivel seguro. Con el tiempo, un volumen cada vez mayor podría empezar a parecerse normal, pero estar en realidad perjudicando tu audición. Si escuchas pitidos, sientes malestar en los oídos o no escuchas bien a la gente, deja de usar los auriculares y consulta a un experto en problemas auditivos. Cuanto más alto sea el volumen, antes podría verse afectada tu capacidad auditiva.

Para proteger tu audición:

- Limita el tiempo que pasas usando el casco con un volumen alto.
- Evita subir el volumen para bloquear los ruidos externos.
- Baja el volumen si no eres capaz de escuchar a la gente que se encuentra cerca.

BATERÍA DE IONES DE LITIO INTEGRADA

 	<p>ATENCIÓN: esta consola contiene una batería de iones de litio integrada.</p> <ul style="list-style-type: none"> • Esta batería es tóxica. Mantén las baterías usadas o nuevas fuera del alcance de los niños. • Una batería de iones de litio integrada ingerida o alojada en cualquier parte del cuerpo puede provocar heridas graves o la muerte en dos horas o menos. Tenga cuidado de no ingerir la batería, puesto que contiene sustancias químicas que pueden provocar quemaduras. • Si crees que la batería se ha podido ingerir o alojar en cualquier parte del cuerpo, busca atención médica inmediata.
--	---

No manipule baterías de iones de litio dañadas o con fugas de líquido. Si se produce una fuga de líquidos de la batería interna, deje de utilizar el producto inmediatamente y póngase en contacto con el servicio de asistencia técnica para solicitar ayuda. Si el fluido entra en contacto con su ropa, piel u ojos, lave inmediatamente la zona afectada con agua limpia y consulte a su médico. El líquido de la batería puede causar ceguera.

El mando contiene una batería de iones de litio recargable.

Mantenga la batería alejada del fuego y evite someterla a temperaturas extremas, como las que se generan al exponer la batería directamente a la luz del sol, en el interior de un vehículo expuesto a temperaturas elevadas o al colocarla cerca de una fuente de calor. Nunca intente abrir, aplastar, calentar ni prender fuego al mando ni a la batería. No deje la batería cargando durante un periodo de tiempo prolongado cuando no vaya a utilizar el mando.

LESIONES DE NIÑOS PEQUEÑOS

Mantenga este producto lejos del alcance de niños pequeños, ya que podrían tragarse componentes pequeños, tirar de los cables y hacer que la consola o el mando se caigan, o enredarse con los cables, lo que puede ocasionar lesiones, un accidente o una avería.

NUNCA DESMONTES NI MODIFIQUES EL PRODUCTO NI SUS ACCESORIOS

Existe el riesgo de incendio, descarga eléctrica o lesión.

Precauciones

Uso del cable de alimentación AC

Si el dispositivo comienza a funcionar de manera anormal, emite sonidos u olores no habituales o se calienta demasiado, deje de utilizarlo, desenchufe el cable de alimentación AC de la toma de corriente eléctrica y desconecte el resto de cables inmediatamente.

Lugar bien iluminado

Use la consola en un lugar bien iluminado y mantenga una distancia prudencial con la pantalla de TV.

Tomar descansos

- Evite el uso continuo prolongado de este producto. Por lo general, recomendamos hacer pausas de 15 minutos por cada hora de juego.
- Evite jugar cuando esté cansado o somnoliento.
- Deje de usar la consola inmediatamente si empieza a sentir cansancio o si experimenta incomodidad o dolor en las manos o brazos al utilizar el mando. Si los síntomas persisten, consulte a su médico.
- Si experimenta alguno de los siguientes problemas de salud, deje de usar inmediatamente la consola. Si los síntomas persisten, consulte a su médico.
 - Vértigo, náuseas, fatiga o síntomas similares al mareo
 - Malestar o dolor en alguna parte del cuerpo, como los ojos, oídos, manos o brazos

Función de vibración

- Si el mando está sobre una superficie plana, la vibración del mando durante el juego puede hacer que se caiga, lo que podría provocar lesiones o averías.
- No use las funciones de vibración ni de efecto gatillo si padece una enfermedad o lesión en determinadas partes del cuerpo, como los huesos, las articulaciones o los músculos de las manos o brazos, que puedan verse afectadas por la función de vibración. Para desactivar las funciones, seleccione **Ajustes**  **> Accesorios** en la pantalla de inicio.

Electricidad estática

Al usar el casco o los auriculares en un entorno particularmente seco, es posible que se produzca una breve descarga inofensiva (de electricidad estática) al contacto con las orejas. Es producto de la acumulación de electricidad estática en el cuerpo y no un error de funcionamiento en los cascos o los auriculares. Este efecto puede atenuarse llevando ropa fabricada con materiales que no generen electricidad estática fácilmente.

Condensación de humedad

Si se traslada la consola directamente de un lugar frío a uno cálido, es posible que se condense humedad en el interior de la consola. Si esto sucede, es posible que la consola no funcione correctamente. En ese caso, apague la consola y desenchúfela hasta que la humedad se evapore (puede tardar varias horas). Si la consola sigue sin funcionar correctamente, contacte con el servicio de atención al cliente de PlayStation® correspondiente, cuyo teléfono encontrará en el libretto de garantía.

Mensaje de temperatura elevada

Si la consola se calienta demasiado, se mostrará un mensaje de notificación en la pantalla. Seguir usándola cuando se muestra este mensaje puede hacer que la consola deje de funcionar. Si ve el mensaje, apague la consola y espere a que se enfríe. Hecho esto, colóquela en un lugar bien ventilado que no esté sujeto a altas temperaturas. Compruebe que las rejillas de ventilación no estén bloqueadas y, si tiene instalada una SSD M.2 en la consola, asegúrese de que las piezas de disipación térmica no se hayan desprendido de la SSD M.2. Consulte "Instalación de una SSD M.2" (página 87) para saber más sobre las piezas de disipación térmica.

Sensor de movimiento

Al usar la función de sensor de movimiento del mando inalámbrico, tenga cuidado con los siguientes aspectos: Si el mando golpea a una persona o un objeto, podría provocar lesiones o daños accidentales.

- Antes de usar la función de sensor de movimiento, asegúrese de que dispone de espacio suficiente para moverse.
- Agarre con firmeza el mando para evitar que se le escape de entre las manos y provoque daños o lesiones.
- Si usa un mando conectado a la consola PS5® con un cable USB, asegúrese de que haya espacio suficiente para que el cable no golpee a una persona u objeto.

Barra luminosa

No mire fijamente la barra luminosa del mando cuando esté parpadeando. Deje de usar el mando inmediatamente si siente alguna molestia o dolor.

Líquido, polvo, humo, vapor y calor

- Asegúrate en todo momento de que el producto y sus conectores están libres de líquidos o un exceso de polvo y partículas pequeñas.
- No dejes el producto en las áreas siguientes durante su uso, almacenamiento o transporte.
 - Áreas expuestas al humo o al vapor
 - Áreas con una humedad elevada, polvo o humo de tabaco
 - Áreas cercanas a dispositivos de calefacción, expuestas a la luz solar directa o en las que se acumule el calor

Cable de alimentación AC y otros cables

- No use los cables si están dañados o se han modificado.
- No use un cable de alimentación AC que no sea el incluido. El cable de alimentación AC se ha diseñado específicamente para usarse solo con esta consola y no se debe usar con otros dispositivos eléctricos.
- No toque el enchufe ni el conector con las manos mojadas.
- No pise ni pellizque los cables, especialmente en las clavijas, los receptáculos, los conectores y donde los cables salen de la consola.
- No exponga los cables al calor ni los coloque cerca de dispositivos de calefacción.
- No coloque objetos pesados sobre los cables.
- No estire ni doble los cables con una fuerza excesiva.
- No conecte el cable de alimentación AC a un transformador o inversor de tensión. Si conecta el cable a un transformador de tensión al viajar al extranjero o a un inversor para utilizarlo en un vehículo, la consola podría sobrecalentarse y provocar quemaduras o fallos de funcionamiento.
- Antes de conectar o enchufar el cable de alimentación AC, compruebe que no haya polvo ni partículas pequeñas en el interior o en la superficie del enchufe, los conectores o en el conector AC IN de la consola.
- Desconecte los cables si quiere limpiar o mover la consola o si no va a usarla durante un periodo prolongado. Para ello, sujete el cable por el enchufe y tire en línea recta para sacarlo de la toma de alimentación. No tire sujetando del cable y ni lo haga en ángulo.

Configuración y manejo

- No use la consola en un armario cerrado ni en otras ubicaciones en las que pueda acumularse calor. Si lo hace, la consola puede sobrecalentarse y provocar incendios, lesiones o fallos de funcionamiento.
- No toque el producto durante una tormenta eléctrica.
- Mientras esté funcionando, durante su transporte o mientras esté almacenada, no exponga la consola ni la batería a temperaturas elevadas, humedad excesiva ni a la luz directa del sol.
- No coloque la consola ni los accesorios en superficies inestables, inclinadas o sujetas a vibraciones.
- Use el pie de soporte horizontal incluido para colocar la consola en horizontal. Si no usa el soporte y coloca la consola de otra forma, corre el riesgo de que se produzcan lesiones, daños o fallos de funcionamiento. Consulte la Guía de inicio rápido para obtener instrucciones sobre cómo acoplar la base. Para colocar la consola en vertical, deberá usar el soporte vertical.
- Al instalar o transportar la consola, tenga cuidado de sujetar firmemente el cuerpo principal de la consola. No sujete, transporte ni levante la consola solo por la cubierta, ya que esta podría separarse y provocar que la consola se caiga, lo que podría causar lesiones o daños accidentales.
- No mueva la consola ni ajuste su posición cuando el indicador de encendido esté iluminado o parpadeando. Se podrían perder o dañar los datos, así como la consola podría sufrir daños.
- No coloque objetos ni se ponga de pie sobre la consola, y no la apile con otros dispositivos.
- No coloque la consola ni los accesorios conectados en el suelo ni en lugares donde las personas puedan tropezar al pasar.
- No toque los conectores de la consola ni de los accesorios.
- No permita que el cuerpo entre en contacto con la consola ni con el aire de las rejillas de ventilación de la consola durante un período de tiempo prolongado mientras la utiliza. Un contacto prolongado en estas condiciones puede provocar quemaduras por bajas temperaturas.
- Instale y utilice la consola a una distancia mínima de 20 cm del cuerpo.
- No use el producto cerca del agua.
- No mueva ni cambie de posición la consola cuando tenga un disco insertado. La vibración podría rayar el disco o la consola.

Apagado

- No apague la consola mientras se guardan o cargan datos de las unidades SSD o USB.
- No extraiga el cable de alimentación AC de la toma de corriente eléctrica hasta que el indicador de encendido esté apagado. Si lo desconecta mientras el indicador de encendido está iluminado o parpadeando, se podrían perder o dañar los datos, así como la consola podría sufrir daños.

Uso de la cubierta

No uses la consola sin la cubierta. Hacerlo podría provocar incendios, descargas eléctricas o averías. No retires la cubierta de la consola inmediatamente después de usarla. La unidad principal de tu consola PS5 puede estar caliente al tacto inmediatamente después de su uso, y una manipulación continuada sin la cubierta podría producir quemaduras. Si necesitas retirar la cubierta, apaga tu consola PS5, desconecta el cable de alimentación AC y los cables, y espera a que se enfríe.

Compatibilidad

Los mandos diseñados para usarse con las consolas PlayStation®, PlayStation®2 y PlayStation®3, como los mandos analógicos (DUALSHOCK® y DUALSHOCK®2) y el mando inalámbrico DUALSHOCK®3, no son compatibles con la consola PS5. El mando inalámbrico DUALSHOCK®4 es compatible con el software de formato PlayStation®4 en la consola PS5, pero no con el software de formato PS5 en la consola PS5.

Uso seguro para niños

Se recomienda a los padres que controlen a los niños en las actividades online para garantizar un uso seguro y responsable de internet. Consulta [playstation.com/safety](https://www.playstation.com/safety) para obtener más información.

Retirar y colocar cubiertas

Retire las cubiertas cuando lleve a cabo tareas de mantenimiento en la consola o instale una SSD M.2 o una unidad de discos.

Advertencias de seguridad

Antes de retirar o colocar las cubiertas, lea las precauciones de seguridad siguientes.

Precaución

- Manténgalas fuera del alcance de niños pequeños, ya que pueden ingerir piezas pequeñas, lo que podría provocar lesiones.
- Después de apagar la consola PS5 y desenchufar el cable de alimentación AC y el resto de cables, espere a que la consola se enfríe antes de colocar o retirar las cubiertas. Es posible que la unidad principal de la consola PS5 siga caliente justo después del uso y que se produzcan quemaduras si se utiliza sin descanso.
- Tenga cuidado de no pellizcarse los dedos en los espacios entre piezas y de no lastimarse manos y dedos con las esquinas de las piezas.
- Al encender la consola, asegúrese de que las cubiertas estén correctamente instaladas. Una instalación incorrecta de estas podría provocar el sobrecalentamiento de la unidad principal.

Retirar y colocar cubiertas

Coloque su consola sobre un paño suave encima de una superficie plana antes de retirar o colocar las cubiertas.

- Cada cubierta tiene un tamaño diferente. Para garantizar que coloca la cubierta en la posición correcta, use las marcas Δ / 30° / \times / \square en el interior de la cubierta como guía (consulte la ilustración de la derecha).
- * Esta marca puede ser \circ en función del modelo.
- Todas las cubiertas se pueden retirar y colocar de la misma forma.

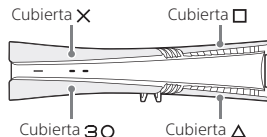

1 Vaya al centro de control y elija **Alimentación** O > **Apagar PS5**.

La pantalla quedará en blanco, el indicador de encendido se iluminará en blanco y, a continuación, se apagará.

2 Retire el cable de alimentación AC y los cables, y espere a que la consola PS5 se enfríe.

La unidad principal de su consola estará caliente al tacto inmediatamente después de usarse.

3 Coloque la consola con el botón hacia arriba y la parte frontal hacia usted, y retire los pies.

4 Retire la cubierta.

Levante ligeramente la cubierta de la consola para desprender los clips y retirarla.

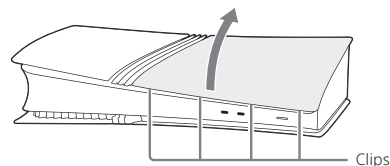

5 Coloque la cubierta.

Alinee los clips de la cubierta con sus orificios correspondientes en la consola y presione hasta oír un clic.

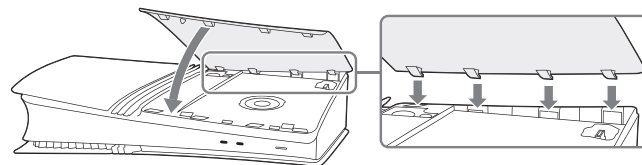

6 Coloque los pies, conecte el cable de alimentación AC y los cables y, a continuación, encienda la alimentación.

Instalación de una SSD M.2

Las SSD M.2 son medios de almacenamiento que emplean memoria flash. Instale una SSD M.2 disponible comercialmente en su consola PS5 para disponer de más almacenamiento para datos de juegos y aplicaciones.

Tipos de SSD M.2

Puede usar una SSD M.2 con las siguientes especificaciones:

Interfaz	SSD M.2 NVMe (ranura M) compatible con PCI-Express Gen4x4
Almacenamiento	250 GB - 8 TB
Dimensiones compatibles	2230, 2242, 2260, 2280, 22110
Dimensiones (incluido el mecanismo de disipación térmica)	Ancho: hasta 25 mm Longitud: 30/42/60/80/110 mm Grosor: hasta 11,25 mm (hasta 8,0 mm desde la parte superior de la placa, hasta 2,45 mm desde la parte inferior de la placa)

Avisos

- Compatible tanto con dispositivos de una como de dos caras.
- No compatible con SSD M.2 SATA.
- No compatible con dispositivos compatibles con asignación de memoria anfitrión a HMB (búfer de memoria anfitrión).
- Revise atentamente las especificaciones de la unidad antes de comprarla y contacte con el vendedor o el fabricante si necesita información adicional. SIE no puede garantizar que todas las SSD M.2 que cumplan las especificaciones anteriores funcionen con su consola, y no asume ninguna responsabilidad por la selección, rendimiento o uso de productos de terceros.

Disipación térmica de una SSD M.2

La SSD M.2 que puede usarse con este dispositivo tiene una velocidad de transferencia muy alta y, por lo tanto, puede alcanzar temperaturas muy elevadas. Si la SSD M.2 no incluye un mecanismo de disipación térmica, añádale un conductor de calor, como un disipador térmico, una lámina transmisora de calor o ambos. Para saber más sobre cómo añadir un conductor de calor, consulte el manual. Si usa su dispositivo sin piezas disipadoras térmicas o si estas se desprenden durante su uso, la SSD M.2 podría sobrecalentarse, y un uso continuado podría hacer que dejara de funcionar.

Instalación o desinstalación de una SSD M.2

Advertencias de seguridad

Antes de instalar o extraer una SSD M.2, lea las precauciones de seguridad siguientes.

Precaución

- Manténgala fuera del alcance de niños pequeños, ya que pueden ingerir piezas pequeñas, lo que podría provocar lesiones.
- Al encender la consola, asegúrese de que la cubierta y la cubierta de la ranura de expansión estén correctamente instaladas. Una instalación incorrecta de estas podría provocar el sobrecalentamiento de la unidad principal.

Avisos

- Antes de proceder a la instalación o desinstalación, toque un objeto de metal conectado a tierra para disipar la electricidad estática de su cuerpo. No hacerlo podría provocar daños a la SSD M.2 o a la consola PS5. Las SSD M.2, en particular, usan piezas sensibles a la electricidad estática, así que tenga cuidado.
- No toque el terminal de una SSD M.2 ni el conector de expansión de su consola PS5.
- Al poner o quitar tornillos, use un destornillador de un tamaño adecuado al de estos. Si no coinciden, podría dañar la cabeza del tornillo.
- Evite que caigan piezas pequeñas como tornillos y distanciadores dentro de la unidad principal de la consola PS5. Si lo hicieran, no encienda la alimentación y consulte en el sitio web de Ayuda (página 99).

Instalación de una SSD M.2

Instalación de una SSD M.2

Coloque su consola sobre un paño suave encima de una superficie plana antes de instalar la SSD M.2.

1 Retire la cubierta Δ (página 86).

Para leer las instrucciones de seguridad o detalles sobre cómo retirar o colocar las cubiertas, consulte "Retirar y colocar cubiertas"

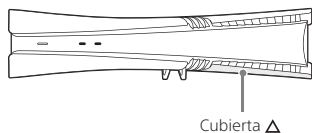

2 Quite el tornillo de la cubierta de la ranura de expansión y retire la cubierta.

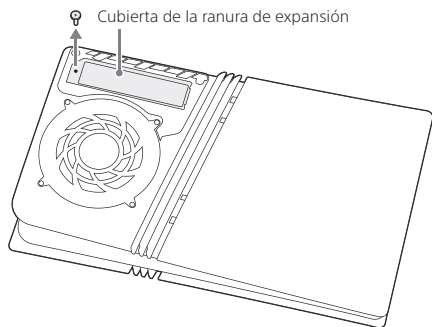

3 Quite el tornillo y el distanciador y, a continuación, ajuste el distanciador a las dimensiones de la SSD M.2.

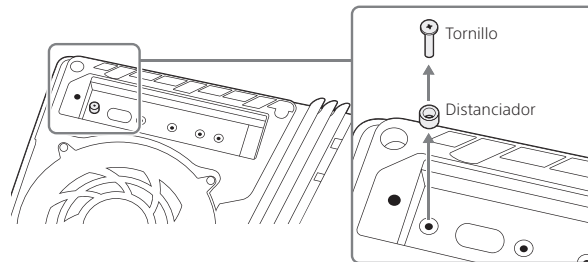

4 Sujeta la SSD M.2 por el borde, alinéala con la muesca del conector de expansión. Incline la SSD M.2 en diagonal hacia arriba e insértela con firmeza completamente en el conector de expansión.

Aquí se muestra una SSD M.2 con un disipador térmico y una lámina transmisora de calor acoplados.

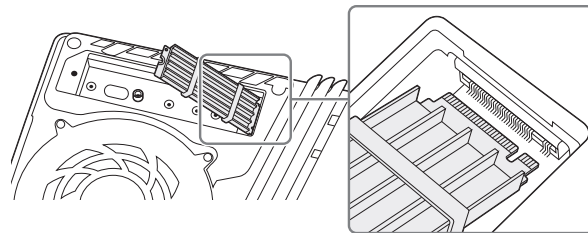

- 5 Incline la SSD M.2 hacia abajo y fíjela con el tornillo.

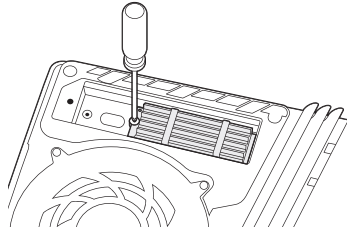

- 6 Coloque la cubierta de la ranura de expansión y fíjela con el tornillo.
- 7 Coloque la cubierta Δ (página 86).
- 8 Coloque los pies, conecte el cable de alimentación AC y los cables y, a continuación, encienda la alimentación.

Si es la primera vez que utiliza la unidad SSD M.2 en su consola, aparecerá la ayuda de formateo al encender la consola PS5. Siga las instrucciones en pantalla para formatear la SSD M.2.

- Consulte en nuestro sitio web de Ayuda si ha perdido piezas como la cubierta de la ranura de expansión, tornillos o distanciadores (página 99).
- Para saber más sobre cómo guardar datos de juego en el almacenamiento SSD M.2 y los tipos de datos que puede guardar, consulte la Guía del usuario (página 99).

Desinstalación de una SSD M.2

Coloque su consola sobre un paño suave encima de una superficie plana. A continuación, desinstale la SSD M.2.

- 1 Retire la cubierta Δ (página 86).
- 2 Retire el tornillo de la cubierta de la ranura de expansión y retire la cubierta.
- 3 Retire el tornillo que fija la SSD M.2.
- 4 Levante ligeramente la SSD M.2 y, a continuación, sujétela por el borde y tire en diagonal hacia arriba.
- 5 Vuelva a fijar el tornillo en el distanciador.
- 6 Coloque la cubierta de la ranura de expansión y fíjela con el tornillo.
- 7 Coloque la cubierta Δ (página 86).

Instalar o extraer la unidad de discos

Conecte una unidad de disco (de venta por separado) para reproducir juegos en formato de disco, discos Blu-ray™ y DVD.

Advertencias de seguridad

Antes de instalar o extraer la unidad de discos, lea las precauciones de seguridad siguientes.

Avisos

- Antes de instalar o extraer la unidad de discos, toque un objeto metálico con toma de tierra para descargar la electricidad estática de su cuerpo. De lo contrario, la unidad de discos o la consola PS5 podrían averiarse.
- No toque la terminal de su unidad de discos ni la terminal correspondiente de su consola PSS.

Instalación de la unidad de discos

Coloque la consola encima de un paño suave sobre una superficie plana antes de instalar la unidad de discos.

1 Retire la cubierta 30 (página 86).

Para leer las instrucciones de seguridad o detalles sobre cómo retirar o colocar las cubiertas, consulte "Retirar y colocar cubiertas".

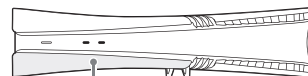

Cubierta 30

2 Alinee los clips de la unidad de discos con los dos orificios (marcados con ▼) y presione con firmeza hasta oír un clic.

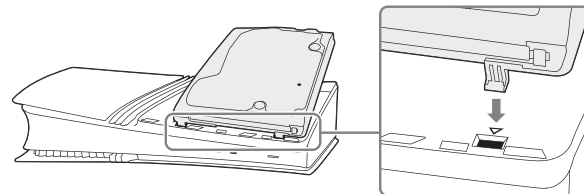

3 Coloque la cubierta 30 (página 86).

Asegúrese de colocar la cubierta para las consolas con la unidad de discos instalada.

4 Coloque los pies (largo), conecte el cable de alimentación AC y los cables y, a continuación, encienda la alimentación.

Asegúrese de colocar los pies para las consolas con la unidad de discos instalada.

Extracción de la unidad de discos

Coloque la consola encima de un paño suave sobre una superficie plana antes de extraer la unidad de discos.

1 Retire la cubierta **30** (página 86).

Para leer las instrucciones de seguridad o detalles sobre cómo retirar o colocar las cubiertas, consulte "Retirar y colocar cubiertas".

2 Levante la parte cóncava de la unidad de discos con el dedo y retírela.

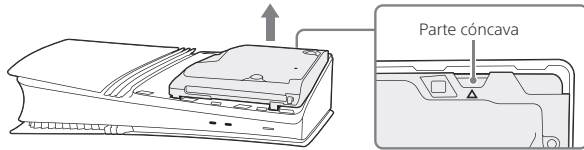

3 Coloque la cubierta **30** (página 86).

Asegúrese de colocar la cubierta para las consolas sin la unidad de discos instalada.

4 Coloque los pies (corto), conecte el cable de alimentación AC y los cables y, a continuación, encienda la alimentación.

Asegúrese de colocar los pies para las consolas sin la unidad de discos instalada.

Sustituir la batería de botón

Este producto contiene una batería de botón. Si la fecha y la hora de su consola se desincronizan, puede que tenga que sustituir la batería.

Advertencias de seguridad

Antes de sustituir la batería de botón, lea las siguientes precauciones de seguridad.

⚠ Advertencia

- Sustituya la batería de botón y manténgala fuera del alcance de los niños. Los niños pequeños pueden tragarse la batería de botón u otras piezas pequeñas. Su ingestión puede causar lesiones graves o incluso la MUERTE. En caso de que un niño se trague la batería de botón, acuda inmediatamente a un médico.
- Si el compartimento de la batería no queda bien cerrado, deje de utilizar el producto y manténgalo fuera del alcance de los niños.
- Existe riesgo de explosión si se sustituye la batería por otra de un tipo incorrecto. Deséchela adecuadamente.
- No desmonte, altere, someta a calor excesivo, recargue ni cortocircuite la batería. De lo contrario, podrían producirse fugas, explosiones, calentamiento o un incendio.

Avisos

- Antes de sustituir la batería de botón, toque un objeto metálico conectado a tierra para eliminar la electricidad estática de su cuerpo. De lo contrario, la consola podría resultar dañada.
- No toque los terminales ni los conectores de su consola.
- Al colocar o retirar tornillos, utilice un destornillador que se ajuste al tamaño de los tornillos. Si los tamaños no coinciden, el tornillo podría desgastarse.
- Asegúrese de que no caigan piezas pequeñas, como tornillos y distanciadores, en la unidad principal de su consola PS5. En caso de que cayesen piezas pequeñas en la unidad principal, no la encienda y consulte el sitio web de atención al cliente (página 99).

Sustituir la batería de botón

Sustituir la batería de botón

Coloque la consola sobre un paño suave extendido en una superficie plana antes de sustituir la batería de botón.

1 Retira la cubierta **BO** (página 86).

Para advertencias de seguridad o detalles sobre cómo retirar o colocar las cubiertas, consulte "Retirar y colocar cubiertas".

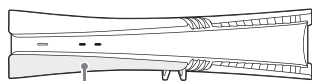

Cubierta **BO**

2 Afloje el tornillo de la cubierta de la pila y retírela.

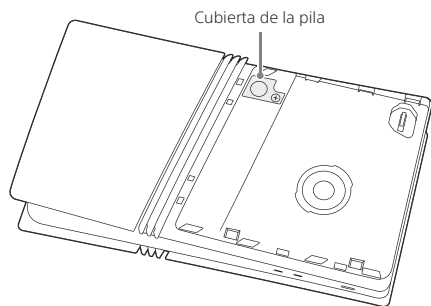

3 Retire la batería de botón usada.

Si utiliza un destornillador plano u otro objeto metálico para extraer la batería, asegúrese de colocar cinta aislante en la cabeza del destornillador. De lo contrario, podría producirse un cortocircuito.

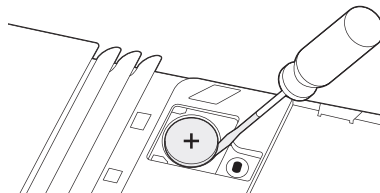

4 Introduzca la nueva batería con el polo (+) hacia arriba.

Utilice una batería de botón de litio CR2032, de venta en establecimientos comerciales. Preste atención a los terminales de la batería al insertarla.

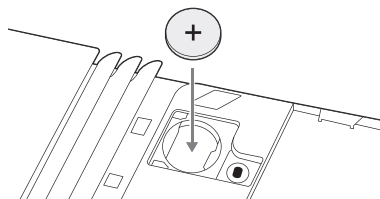

5 Acople la cubierta de la pila y apriete el tornillo.

6 Coloque la cubierta **BO** (página 86).

7 Acople los pies, conecte el cable de alimentación AC y los demás cables y, a continuación, conecte la alimentación.

8 Establezca la fecha y la hora.

Los ajustes de fecha y hora en su consola se restablecen después de sustituir la batería de botón. Para reconfigurar los ajustes de fecha y hora, desde la pantalla de inicio, seleccione **Ajustes**  > **Sistema** > **Fecha y hora**.

- Siga las normativas locales para desechar la batería de botón usada.
- Consulte nuestro sitio web de atención al cliente si pierde alguna pieza, como la cubierta de la pila (página 99).

Utilización y manejo

Nunca desmonte ni modifique la consola ni los accesorios

Use la consola y los accesorios de acuerdo con las instrucciones incluidas en la documentación del producto. No se proporciona autorización para analizar ni modificar la consola ni los accesorios, ni para analizar y utilizar las configuraciones de su circuito. La modificación no autorizada de la consola o los accesorios anulará la garantía. Dentro de la consola no hay componentes que pueda reparar el usuario. Además, existe el riesgo de descarga eléctrica y, si se ha instalado una unidad de disco, de exposición a radiación láser.

Red

- Para conectarse a una red, es necesario disponer de conexión a Internet.
- El usuario es el responsable del pago de las tarifas de servicios de Internet. Para obtener más información, consulte la información proporcionada en el contrato correspondiente o póngase en contacto con su proveedor de servicios de Internet.
- Use únicamente un cable Ethernet compatible con redes 10BASE-T, 100BASE-TX o 1000BASE-T. No use un cable para la línea telefónica residencial estándar ni cables de tipos diferentes a los mencionados en este documento. Si usa el tipo de cable incorrecto, puede generar un flujo de corriente eléctrica más alto que el necesario a través del puerto LAN, lo que puede provocar que acumulación de calor, incendios o fallos de funcionamiento.

Función de red inalámbrica

- La conectividad inalámbrica de la consola funciona en las frecuencias de 2,4 GHz (WLAN, Bluetooth®) y 5 GHz (WLAN)/6 GHz (WLAN). La frecuencia de radio de 2,4 GHz se comparte con diversos dispositivos. El producto se ha diseñado para minimizar el efecto de otros dispositivos que funcionen en el mismo rango. No obstante, en algunos casos, las interferencias de otros dispositivos pueden reducir la velocidad de conexión, acortar el alcance de la señal o producir desconexiones inesperadas.
- Al usar la función para escanear de la consola a fin de seleccionar un punto de acceso a la red LAN inalámbrica, es posible que se muestren puntos de acceso no destinados a uso público. Conecte la consola solo a un punto de acceso que esté autorizado para utilizar o a un punto disponible a través de una red LAN inalámbrica o un servicio de zona Wi-Fi.

Manejo del mando

- Cárgalo en un lugar cuya temperatura se encuentre entre los 10 y 30 °C. Es posible que la carga no se produzca de forma efectiva en otros lugares.
- La batería tiene una vida limitada. La duración de la batería se reducirá con el uso y el paso del tiempo. La vida de la batería también dependerá del método de almacenamiento, del uso y del entorno, entre otros factores.
- Si no vas a utilizar el mando durante un tiempo prolongado, es recomendable cargarlo al menos una vez al año para que la batería conserve su funcionalidad.

Instrucciones de cuidado

Por razones de seguridad, antes de limpiar la consola o los accesorios conectados, desconecte el cable de alimentación AC de la toma de corriente eléctrica.

Superficies externas (cubierta de plástico y mando)

- Límpielas con un paño suave y seco.
- Para evitar que la superficie de la consola o de los periféricos se deteriore o decolore, siga las siguientes indicaciones:
 - No pulverice ni aplique insecticidas ni sustancias volátiles, como disolvente, bencina o alcohol. No la limpie con paños tratados químicamente.
 - No apoye ni almacene el mando ni los auriculares encima de la consola.

Rejillas de ventilación

No bloquee las rejillas de ventilación. Para mantener una buena ventilación, siga estas indicaciones:

- Coloca la consola de modo que quede, como mínimo, a 10 cm de la pared.
- No la coloque sobre una alfombra o moqueta de fibras largas.
- No la coloque en lugares estrechos ni reducidos.
- No la cubras con material textil.
- Evite que se acumule polvo en las rejillas de ventilación. Retire el polvo acumulado con una herramienta de limpieza como una aspiradora portátil. También se recomienda retirar las cubiertas y aspirar el polvo que haya debajo con una aspiradora portátil. Para saber más sobre las cubiertas, consulte "Retirar y colocar cubiertas" (página 86).

Puertos/conectores

No use los puertos/conectores de la consola si están sucios. Es posible que no conduzcan la electricidad correctamente. Si están sucios, límpialos con un paño seco.

Manejo de discos (solo cuando la consola tiene instalada una unidad de disco)

Nota sobre compatibilidad

Algunos contenidos multimedia cuentan con restricciones de región o territorio y es posible que no funcionen en su consola. Consulte el embalaje de los contenidos para obtener más información.

Manipulación

La presencia de huellas dactilares, polvo, suciedad o rasguños en el disco puede distorsionar la imagen o reducir la calidad del sonido. Tenga en cuenta lo siguiente:

- No toque la superficie del disco cuando lo manipule.
- No adhiera papel ni cinta adhesiva en los discos ni escriba en ellos.

Almacenamiento

- No exponga los discos a temperaturas elevadas, humedad excesiva ni a la luz directa del sol.
- Si no va a usar los discos por un periodo de tiempo prolongado, almacénelos en sus cajas. Apilar los discos sin caja o almacenarlos en ángulo puede provocar su deformación.

Método de limpieza

- Limpie los discos con un paño suave, frotando con suavidad desde el centro hacia fuera.
- No use disolventes, limpiadores de discos, aerosoles antiestáticos ni otras sustancias químicas, ya que pueden dañar los discos.

Reciclaje al final de la vida útil del producto

Este producto está fabricado con muchos materiales que pueden reciclarse. Siga las normativas locales cuando deseche los productos.

Especificaciones

El diseño y las especificaciones están sujetos a cambios sin previo aviso. En función de la versión de software que se use, la consola podría funcionar de forma diferente a como se describe en este manual.

Consola PlayStation®5 Pro

Procesador principal	Procesador personalizado de un chip CPU: x86-64 AMD Ryzen™ 'Zen2', 8 núcleos/16 hilos GPU: motor gráfico AMD Radeon™ de 16.7 TFLOPS basado en RDNA
Memoria	GDDR6 de 16 GB DDR5 de 2 GB
Almacenamiento	2 TB de SSD personalizada ^{*1}
Entradas/salidas ^{*2}	2 puertos USB Type-A (SuperSpeed USB 10 Gbps) Puerto USB Type-C® (USB de alta velocidad) Puerto USB Type-C® (SuperSpeed USB 10 Gbps) Conector de expansión de SSD M.2 (ranura M) Puerto de la unidad de discos
Redes	Ethernet (10BASE-T, 100BASE-TX y 1000BASE-T) IEEE 802.11 a/b/g/n/ac/ax/be Bluetooth® 5.1
Salida de AV	Puerto HDMI™ OUT ^{*3}
Potencia	220-240 V ~ 1,9 A 50/60 Hz
Consumo de energía	390 W
Dimensiones externas (sin incluir las piezas que más sobresalen)	Aprox. 388 × 89 × 216 mm (An. × Al. × Pr.)
Peso	Aprox. 3,1 kg
Temperatura de funcionamiento	De 5 °C a 35 °C

*1 Parte de la capacidad de la unidad de estado sólido se reserva para la administración de la consola, las tareas de mantenimiento y otras funciones. Debido a ello, la disponibilidad de la capacidad de la unidad de estado sólido puede variar.

*2 No se garantiza que se puedan utilizar todos los dispositivos conectados.

*3 Use el cable HDMI incluido.

Tipo de batería	CR2032
Información de contacto para la batería	BASICEL, Hangzhou Powerpack Battery Co., Ltd RM 1307, Block A, Shipping Mansion, Shangcheng District, Hangzhou, China
	DBV, Double Best Corporation Limited 5F, No. 37 Ln. 221 Gangqian Rd. Neihu Dist, Taipei City 114, Taiwan
	Sony Interactive Entertainment Inc. 1-7-1 Konan Minato-ku, Tokio, 108-0075, Japón

Mando inalámbrico DualSense®

Potencia de entrada	5 V \Rightarrow 1 500 mA
Tipo de batería	Batería de iones de litio integrada
Voltaje de la batería	3,65 V \Rightarrow
Capacidad de la batería	1 560 mAh
Peso	Aprox. 280 g
Temperatura de funcionamiento	De 5 °C a 35 °C

Información de cumplimiento



Este equipo se ha probado y se ha determinado que cumple con los límites establecidos en la Directiva RE. Solo deben usarse cables que sean a) suministrados con el equipo, b) accesorios oficiales de PlayStation o c) de una longitud inferior a 3 metros.

Este producto ha sido fabricado por o para Sony Interactive Entertainment Inc., 1-7-1 Konan Minato-ku, Tokio, 108-0075, Japón.

Importador y distribuidor (excepto en el Reino Unido): Sony Interactive Entertainment Deutschland GmbH / Sony Interactive Entertainment Polska Sp. z o.o. / Sony Interactive Entertainment Italia S.p.A. / Sony Interactive Entertainment Benelux B.V. / Sony Interactive Entertainment France S.A. / Sony Interactive Entertainment España S.A. - Zeughofstrasse 1, 10997 Berlin, Alemania. Sony Interactive Entertainment Ireland Limited, 2nd Floor, 2/3 Rogers Lane, Dublin 2, Ireland.

Las consultas acerca de la conformidad del producto en la UE deberán enviarse al representante autorizado del fabricante, Sony Belgium, bijkantoor van Sony Europe B.V., Da Vincilaan 7-D1, 1930 Zaventem, Bélgica.

Comunicado “Informal DoC” de la Directiva RE

Por medio de la presente, Sony Interactive Entertainment Inc. declara que este producto cumple con los requisitos esenciales y cualesquiera otras disposiciones aplicables o exigibles de la Directiva 2014/53/UE. Para obtener más información, por favor consulte la siguiente URL: <https://compliance.sony.eu>

Este equipo de radio debe utilizarse con las versiones aprobadas del software indicadas en la Declaración de conformidad con la UE. Se ha verificado que el software cargado en el equipo de radio cumple los requisitos esenciales de la Directiva 2014/53/UE. La versión del software puede encontrarse en: Selecciona **Ajustes** > **Sistema** > **Software del sistema** > **Información de la consola**.

Banda de frecuencia inalámbrica y potencia máxima de salida:

- Bluetooth® 2,4 GHz: menos de 10 mW.
- WLAN 2,4 GHz: menos de 100 mW
- WLAN 5 GHz: W52/W53/W56: menos de 100 mW, W58: menos de 25 mW
- WLAN 6 GHz: menos de 100 mW

Este equipo de radio ha sido clasificado como un receptor de categoría 1 según el documento EN 300 440 V2.1.1.

Unidad de discos (solo cuando la consola tiene instalada una unidad de disco)

Discos compatibles	Ultra HD Blu-ray™ de formato PlayStation®5 ^{*1} Blu-ray™ de formato PlayStation®4 compatible ^{*2} Ultra HD Blu-ray™ BD-ROM BD-R BD-RE ^{*3} DVD-ROM DVD+R/RW DVD-R/RW AVCHD
Unidad óptica (solo lectura)	BD-ROM (66 GB/100 GB) ~10× CAV BD-ROM (25 GB/50 GB) ~8× CAV BD-R/RE (25 GB/50 GB) ~8× CAV DVD ~3,2× CLV
Láser	Tipo: semiconductor, continuo Longitud de onda de BD: 395-415 nm Alimentación: máx. 1 mW Longitud de onda de DVD: 640-675 nm Alimentación: máx. 1 mW

*1 El software de formatos PlayStation®, PlayStation®2 y PlayStation®3 no se puede reproducir desde un disco.

*2 Es posible que ciertas características disponibles en PS4® no lo estén al jugar en PS5. Es posible que la consola requiera una actualización a la versión más reciente del software del sistema. Se necesita una conexión a Internet.

*3 No se admite la reproducción de discos BD-RE de versión 1.0.

Software del sistema

El uso de esta consola PlayStation®5 supone la aceptación del acuerdo de licencia del software del sistema de Sony Interactive Entertainment Inc. Visite doc.dl.playstation.net/doc/ps5-eula/ para obtener más información.

Si no puede actualizar a través de Internet, puede usar también un disco de juego o una unidad USB. Para obtener más información, visita playstation.com/system-software.

Si actualiza el software del sistema de la consola PS5, podrá disfrutar de varias funciones adicionales o mejoradas y de una mayor seguridad. Actualice siempre el software a la última versión.

Se aplican las siguientes restricciones de uso en los países indicados en la tabla que aparece a continuación

	AT	BE	BG	CY	CZ
	DE	DK	EE	ES	FI
	FR	UK	GR	HR	HU
	IE	IT	LT	LU	LV
	MT	NL	PL	PT	RO
	SE	SI	SK	CH	TR
	IS	LI	NO	AL	BA
	MK	MD	RS	ME	
	UK(NL)		Kosovo		

El funcionamiento en la banda 5150-5350 MHz está limitado a usarse en interiores. Los equipos que operan en la banda de 5250-5350 MHz no están permitidos en vehículos de carretera, trenes y aviones.

Ecodiseño de productos

Para información sobre eficiencia energética y de recursos relativa a los requisitos de Ecodiseño de la UE del reglamento (UE) 801/2013 y de la Iniciativa de Autorregulación de la Unión Europea para la mejora de la eficiencia energética de consolas de videojuegos (reconocida bajo el informe final de la Comisión Europea COM (2015) 178, visite la siguiente URL: playstation.com/Ecodesign

Eliminación de residuos de equipos eléctricos y baterías (aplicable en la Unión Europea y otros países con sistemas de recogida de residuos pertinentes)

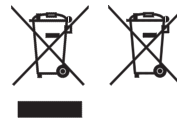

Este símbolo en cualquiera de nuestros productos eléctricos, baterías o embalajes indica que el producto eléctrico o la batería correspondiente incluida en este no podrán ser tratados como residuos domésticos en la UE, Reino Unido, Turquía u otro país que cuente con un sistema de recogida de residuos disponible independiente a tal efecto.

Para garantizar el tratamiento correcto de los residuos, desecha el producto eléctrico o la batería correspondiente a través de una instalación de recogida autorizada, de acuerdo con las leyes o requisitos aplicables. En algunos países, la eliminación de productos eléctricos también se puede tramitar gratuitamente a través de los distribuidores al comprar un nuevo producto del mismo tipo. Además, en el Reino Unido y la UE, puede que los distribuidores más grandes acepten tramitar la eliminación de productos electrónicos pequeños de forma gratuita; comprueba la disponibilidad del servicio con tu distribuidor.

Si, por motivos de seguridad, rendimiento o integridad de los datos, un producto lleva la batería incorporada, esta deberá ser reemplazada únicamente por personal de servicio cualificado. Al final de su vida útil, entrega el producto en el punto de recogida adecuado para su correcto tratamiento. Para el resto de baterías, consulta la sección sobre cómo extraer la batería del producto de forma segura. Entrega la batería en el punto de recogida adecuado para el reciclaje de baterías de desecho.



Al desechar correctamente el producto o la batería, estarás ayudando a prevenir las posibles consecuencias negativas para el medio ambiente y la salud humana derivadas de no haber manipulado los residuos correctamente.

Así contribuirás a la conservación de los recursos naturales y a la mejora de la normativa de protección ambiental en lo relativo al tratamiento de residuos eléctricos.

El símbolo anterior puede aparecer en determinadas baterías junto a otros símbolos de productos químicos adicionales. El símbolo químico del plomo (Pb), por ejemplo, aparecerá si la batería contiene más de un 0,004 % de plomo.

Para obtener información más detallada sobre el reciclaje de este producto o batería, ponte en contacto con un centro de recogida autorizado, un servicio de eliminación de residuos domésticos o un distribuidor.

Derechos de autor y marcas comerciales

“”, “PlayStation”, “”, “PS5”, “PS4”, “DualSense”, “DUALSHOCK” y “PlayStation Shapes Logo” son marcas comerciales registradas o marcas comerciales de Sony Interactive Entertainment Inc.

“SONY” y “” son marcas comerciales registradas o marcas comerciales de Sony Group Corporation.

AMD Radeon and AMD Ryzen are trademarks of Advanced Micro Devices, Inc.

The Bluetooth® word mark and logos are registered trademarks owned by Bluetooth SIG, Inc. and any use of such marks by Sony Interactive Entertainment Inc. is under license. Other trademarks and trade names are those of their respective owners.

“Blu-ray Disc™”, “Blu-ray™” and “Ultra HD Blu-ray™” are trademarks of the Blu-ray Disc Association.

The terms HDMI, HDMI High-Definition Multimedia Interface, HDMI Trade dress and the HDMI Logos are trademarks or registered trademarks of HDMI Licensing Administrator, Inc.

The SuperSpeed USB 10Gbps Trident logo is a registered trademark of USB Implementers Forum, Inc. USB Type-C® and USB-C® are registered trademarks of USB Implementers Forum.

Todas las demás marcas comerciales pertenecen a sus respectivos propietarios.

Guía de inicio rápido

Aprende a configurar tu consola PS5 y a utilizar sus funciones básicas en la Guía de inicio rápido que incluye.

Guía del usuario

Descubre todo lo que puede hacer tu consola PS5. Aprende a configurar los ajustes y a usar cada función. Para consultar la Guía del usuario, se requiere una conexión a Internet.

Desde la pantalla de inicio de tu consola PS5, ve a **Ajustes** ⚙️ > **Guía y sugerencias, salud y seguridad y otra información** > **Guía y sugerencias** > **Guía del usuario**.

Sitio web de Atención al cliente

Para consultar información de asistencia online, como guías de resolución de problemas paso a paso y preguntas frecuentes, visite playstation.com/help.



La información contenida en este manual está sujeta a cambios sin previo aviso.

Prohibido el uso comercial o alquiler de este producto.



© 2024 Sony Interactive Entertainment Inc. Printed in China



5-064-905-11(1)